



UNIVERSIDAD POLITÉCNICA SALESIANA

SEDE QUITO

CARRERA DE EDUCACIÓN INICIAL

**GUÍA METODOLÓGICA PARA EL FORTALECIMIENTO DE LA
GRAFOMOTRICIDAD VINCULADA A LA PREESCRITURA EN NIÑOS DE
EDUCACIÓN INICIAL 2**

Trabajo de titulación previo a la obtención del
Título de Licenciada en Ciencias de la Educación Inicial

AUTORA: EVELYN BRYSHIT LEMA LÓPEZ

TUTORA: MARÍA AZUCENA BASTIDAS CASTRO

Quito-Ecuador
2022

**CERTIFICADO DE RESPONSABILIDAD Y AUTORÍA DEL TRABAJO DE
TITULACIÓN**

Yo, Evelyn Bryshit Lema López con documento de identificación N° 1718944323, manifiesto que:

Soy la autora y responsable del presente trabajo; y, autorizo a que sin fines de lucro la Universidad Politécnica Salesiana pueda usar, difundir, reproducir o publicar de manera total o parcial el presente trabajo de titulación.

Quito, julio de 2022

Atentamente,

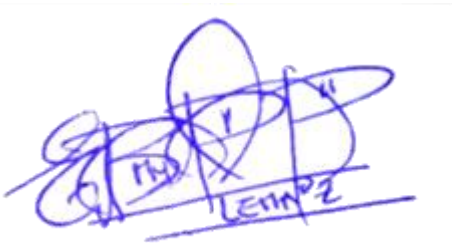

Evelyn Bryshit Lema López
1718944323

**CERTIFICADO DE CESIÓN DE DERECHOS DE AUTOR DEL TRABAJO DE
TITULACIÓN A LA UNIVERSIDAD POLITÉCNICA SALESIANA**

Yo, Evelyn Bryshit Lema López con documento de identificación No. 1718944323, expreso mi voluntad y por medio del presente documento cedo a la Universidad Politécnica Salesiana la titularidad sobre los derechos patrimoniales en virtud de que soy autor de la propuesta metodológica: “Guía metodológica para el fortalecimiento de la grafomotricidad vinculada a la preescritura en niños de educación inicial 2”, el cual ha sido desarrollado para optar por el título de: Licenciada en Ciencias de la Educación Inicial, en la Universidad Politécnica Salesiana, quedando la Universidad facultada para ejercer plenamente los derechos cedidos anteriormente.

En concordancia con lo manifestado, suscribo este documento en el momento que hago la entrega del trabajo final en formato digital a la Biblioteca de la Universidad Politécnica Salesiana.

Quito, julio de 2022

Atentamente,

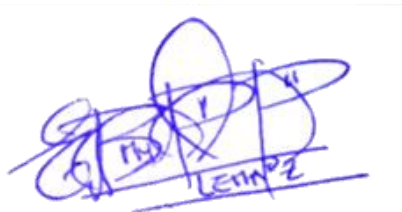

Evelyn Bryshit Lema López
1718944323

CERTIFICADO DE DIRECCIÓN DEL TRABAJO DE TITULACIÓN

Yo, María Azucena Bastidas Castro con documento de identificación N° 0502971823, docente de la Universidad Politécnica Salesiana, declaro que bajo mi tutoría fue desarrollado el trabajo de titulación: GUÍA METODOLÓGICA PARA EL FORTALECIMIENTO DE LA GRAFOMOTRICIDAD VINCULADA A LA PREESCRITURA EN NIÑOS DE EDUCACIÓN INICIAL 2, realizado por Evelyn Bryshit Lema López con documento de identificación N° 1718944323, obteniendo como resultado final el trabajo de titulación bajo la opción de propuesta metodológica que cumple con todos los requisitos determinados por la Universidad Politécnica Salesiana.

Quito, julio de 2022

Atentamente,

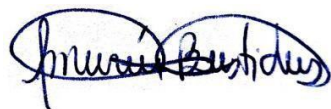

Lic. María Azucena Bastidas Castro. M.Sc.
0502971823

Dedicatoria

A Dios que con la bendición de él he podido llegar a este punto de culminar mi carrera con éxito.

Este trabajo dedico con todo cariño a mis padres por su sacrificio y esfuerzo para apoyarme a seguir esta carrera, que pusieron la confianza en mí para demostrarles de que puedo salir adelante con el apoyo de ellos.

A mis familiares que con sus palabras de aliento no dejaron que tire la toalla.

A mi cuñada que me brindó ese optimismo para superar las situaciones que se presentaron a lo largo del camino, un ejemplo de lucha día a día.

A mis amigas que con cada locura tratábamos de levantarnos el ánimo para no decaer.

Evelyn Bryshit

Agradecimiento

A la Universidad Politécnica Salesiana, a los docentes de la carrera.

A mi tutora por el conocimiento transmitido a lo largo de mi carrera, por el apoyo a seguir adelante con mi sueño de ser una profesional y que mi trabajo sea una guía para futuras docentes.

Evelyn Bryshit

Índice

Introducción	1
1. Problema	2
1.1 Descripción del problema	2
1.2 Antecedentes	2
1.3 Importancia y alcances	3
1.4 Delimitación	4
1.5 Explicación del problema	4
2. Objetivos	7
2.1 Objetivo general	7
2.2 Objetivos específicos	7
3. Fundamentación teórica	8
3.1 Estado del arte	8
3.2 Grafomotricidad	10
3.2.1 Elementos de la grafomotricidad	11
3.2.2 Estrategias para el desarrollo de la grafomotricidad	15
3.3 Preescritura	17
3.3.1 Factores que condicionan la preescritura	18
3.3.2 Etapas de la preescritura	20

3.4	Características del desarrollo de los niños de inicial 2 (3-5 años).....	21
	Desarrollo cognitivo _____	21
	Desarrollo socio afectivo _____	22
	Desarrollo del lenguaje _____	22
	Desarrollo motriz _____	23
3.5	Estrategia metodológica.....	23
3.5.1	Elementos de la estrategia metodológica.....	24
4.	Metodología _____	26
4.1	Tipo de propuesta.....	26
4.2	Partes de la propuesta.....	26
4.3	Destinatarios.....	26
4.4	Técnicas utilizadas para construir la propuesta.....	27
5.	Propuesta metodológica _____	28
	Conclusiones _____	71
	Bibliografía _____	73
	Anexos _____	77

Índice

Anexo 1	77
Anexo 2	79
Anexo 3	80
Anexo 4	82
Anexo 5	83
Anexo 6	84
Anexo 7	85
Anexo 8	86
Anexo 9	87
Anexo 10	90
Anexo 11	91
Anexo 12	91
Anexo 13	94
Anexo 14	95
Anexo 15	96
Anexo 16	97
Anexo 17	98

Anexo 18	99
Anexo 19	100
Anexo 20	102
Anexo 21	103
Anexo 22	105
Anexo 23	106
Anexo 24	107

Resumen

El presente trabajo de titulación tiene como objetivo crear una guía metodológica con un enfoque lúdico que ayude al fortalecimiento de la grafomotricidad a discentes del subnivel de inicial 2, planteando experiencias de aprendizaje para el desarrollo motriz grueso, desarrollo motriz fino, desarrollo de trazos rector y desarrollo de trazos curvos, de acuerdo con las destrezas planteadas por el Ministerio de Educación en el documento currículo de educación inicial.

La problemática observada en las praxis educativas se centra en llenar hojas de aprestamiento enfocadas en la grafomotricidad, es decir trabajan bajo un modelo pedagógico tradicional donde el educador es el centro de aprendizaje y el discente es el receptor de consignas para realizar las actividades.

El trabajo de titulación se encuentra dividido por apartados donde se describe el problema, objetivo general y objetivos específicos, la fundamentación teórica, donde se plantean términos claves que ayudan a la sustentación del tema como: grafomotricidad, preescritura, características del desarrollo del niño de inicial 2 (3-5 años) y estrategia metodológica; dentro de los apartados también se encuentra la metodología, el planteamiento de la propuesta y las conclusiones.

Por el problema evidenciado en las praxis se plantea una propuesta metodológica dirigida para docentes de educación inicial para que puedan aplicar en sus clases. La propuesta se encuentra dividida en 4 secciones cada una de ellas consta de 4 experiencias de aprendizaje cada una de ellas con sus destrezas a desarrollarse, preparación de ambiente, recursos, proceso de las actividades, la función del docente y del estudiante en las actividades.

PALABRAS CLAVE: Grafomotricidad, preescritura, características del desarrollo del niño de inicial 2 (3-5 años), estrategia metodológica.

Abstract

The objective of this titling work is to create a methodological guide with a playful approach that helps strengthen graphomotor skills in students of the initial 2 sublevel, proposing learning experiences for gross motor development, fine motor development, development of guiding strokes and development of curved strokes, according to the skills proposed by the Ministry of Education in the initial education curriculum document.

The problem observed in educational praxis focuses on filling out preparation sheets focused on graphomotricity, that is, they work under a traditional pedagogical model where the educator is the learning center and the student is the receiver of instructions to carry out the activities.

The degree work is divided into sections where the problem is described, general objective and specific objectives, the theoretical foundation, where class terms are proposed that help to support the subject such as: graphomotricity, prewriting, characteristics of the development of the initial child 2 (3-5 years) and methodological strategy; Within the sections there is also the methodology, the approach of the proposal and the conclusions.

Due to the problem evidenced in the praxis, a methodological proposal is proposed for initial education teachers so that they can apply it in their classes. The proposal is divided into 4 sections, each of them consists of 4 learning experiences, each with its skills to be developed, preparation of the environment, resources, process of the activities, the role of the teacher and the student in the activities.

KEY WORDS: Graphomotricity, prewriting, characteristics of the development of the child of initial 2 (3-5 years), methodological strategy.

Introducción

En el transcurso de las prácticas preprofesionales se pudo evidenciar que docentes únicamente se enfocaban en completar hojas de aprestamiento evitando el proceso que se lleva a cabo para el fortalecimiento de la grafomotricidad, puesto que la docente desconocía el proceso que se tiene que llevar a cabo. En la propuesta se procura plantear el proceso que se tiene que llevar a cabo para cada una de las experiencias de aprendizaje con un propósito en general que es el fortalecimiento de áreas motoras para el desarrollo de la preescritura, donde el discente sea el centro del proceso educativo.

El trabajo de titulación está dividido en 4 apartados: el primer apartado describe el problema evidenciado, enfocado en el proceso de las acciones para el fortalecimiento de la grafomotricidad, planteándose el objetivo general de elaborar una guía metodológica para fortalecer la grafomotricidad vinculada a la preescritura en niños de educación inicial 2.

El segundo apartado abarca la fundamentación teórica tratando temas como: la grafomotricidad, preescritura, características de desarrollo de los niños de inicial 2 (3-5 años) y finalmente con el tema estrategias metodológicas. El tercer apartado, abarca la descripción de la metodología para la elaboración de la propuesta metodológica, trabajando el tipo de propuesta, las partes, destinatarios y técnicas utilizadas para la producción de la propuesta.

El tercer apartado, consta de la descripción de la metodología para la elaboración de la propuesta metodológica, trabajando el tipo de propuesta, las partes, destinatarios y técnicas utilizadas para la producción de la propuesta.

El cuarto apartado, contiene el desarrollo de la propuesta metodológica enfocada en temas que se trabajan en el primer quimestre en las instituciones educativas, planteando el proceso que se debe realizar para el fortalecimiento de la grafomotricidad.

1. Problema

1.1 Descripción del problema

La problemática se da al momento que la docente únicamente se enfoca en llenar las hojas de aprestamiento con los niños esto se da porque las docentes no cuentan con un instrumento de apoyo donde se plantee el proceso de las actividades para desarrollo de la grafomotricidad. Se pudo evidenciar algunos problemas con el desarrollo grafomotor del niño como: Movimientos toscos que el niño tiene con su motricidad fina, trazos rígidos de los niños, descoordinación de movimientos finos, es decir, pérdida de precisión.

1.2 Antecedentes

En dependencia al desarrollo de la grafomotricidad es indispensable estimular a los niños y niñas de forma adecuada los movimientos motores para un óptimo desarrollo grafomotor y de esta manera lograr trazos legibles en los niños y niñas, a lo largo de las praxis se a evidenciado que docentes en el área de inicial no manejan un proceso para el fortalecimiento de la grafomotricidad; enfocándonos en el aspecto virtual que se ha venido trabajando estos últimos dos años con los niños la teleeducación también a sido una barrera para aplicar un proceso adecuado para el fortalecimiento de la grafomotricidad llevando esto únicamente a llenar hojas de aprestamiento desde casa.

Se debe tener en cuenta que dentro del desarrollo de la grafomotricidad es importante ejercitar los músculos de forma adecuada, la grafomotricidad tiene una interna correspondencia con la preescritura por eso que es significativo desarrollar actividades enfocadas en el agarre y manipulación de objetos (Cabrera & Dupeyrón, 2019). El desarrollo de actividades que fortalezcan la grafomotricidad es sumamente importante para la preescritura, debido que el lenguaje escrito u

oral es la lengua materna de cada individuo, tal manera los seres humanos puedan expresarse mediante signos escritos de manera legible.

1.3 Importancia y alcances

Desde una perspectiva personal este trabajo es importante porque ayudará a crear un instrumento basándose en las experiencias que se ha tenido en las prácticas educativas, observando que existen falencias por parte de los docentes al aplicar las técnicas, elementos y actividades grafomotrices para que los niños empiecen el proceso de preescritura. Ayudando al enriquecimiento de conocimientos realizando una investigación de múltiples técnicas y métodos para ejecutarlos en función a la mejora de la grafomotricidad con el fin de que el niño más adelante no tenga problemas al momento de la preescritura, favoreciendo en la formación profesional brindando conocimientos de cómo se tiene que desarrollar la grafomotricidad del niño.

A partir de una lógica académica es significativa puesto al diseñar de una guía metodológica ayuda al planteamiento de un proceso coherente para el fortalecimiento de la grafomotricidad, concientizando a los y las docentes a trabajar con cada una de las actividades para un fin común que es el fortalecimiento de la grafomotricidad para que el niño no presente falencias al momento de la preescritura, Sin embargo, se debe tener en cuenta que el proceso de escritura es el resultado de varias actividades que conlleva al desarrollo motor tanto grueso como fino, con el fin de realizar creaciones gráficas, donde expresan sus emociones y deseos.

A nivel social este estudio es trascendental puesto que dentro de la sociedad se ha evidenciado la superficialidad y desinterés que las docentes le han dado a la estimulación de la grafomotricidad, con este trabajo de investigación se busca el bienestar y contribución de la

persona en la sociedad, es decir, si los seres humanos poseen habilidades desarrolladas de forma correcta y logran el dominio de cada una de ellas, aportando de una manera eficiente para la mejora de la sociedad que ellos lo conforman. Es por eso que el desarrollo de la preescritura es una de las habilidades fundamentales para el progreso del ser humano en la sociedad. La grafomotricidad permitirá al niño ser una persona autónoma e independiente dentro de su diario vivir obteniendo así, que los infantes puedan sacar a flote todas las potencialidades que los caracterizan acorde a su edad.

1.4 Delimitación

La Unidad Educativa donde se evidenció la problemática es de aspecto particular, ubicada en el sector el ángel de la estrella al norte de la ciudad de Latacunga, el plantel educativo brinda los servicios a niños de 6-12 meses en el área de maternal, niños de 1-3 años en el subnivel de inicial 1, niños de 3-5 años en el subnivel de inicial 2, preparatoria y básica elemental, atendiendo en un horario de 7:00 de la mañana a 15:00 de la tarde

1.5 Explicación del problema

Durante las prácticas realizadas en el lapso de la carrera se pudo evidenciar que las docentes únicamente se enfocan en llenar hojas de trabajo sin realizar los previos ejercicios para desarrollar la actividad grafomotriz planificada, este problema surge a raíz de que la docente no cuenta con una instrumentación de apoyo y orientación para el desarrollo grafomotor del niño, dicha herramienta debe contar con un proceso de aprendizaje y recursos fundamentales para que el niño pueda alcanzar el desarrollo de habilidades grafomotoras al finalizar cada una de las actividades realizadas, además dicho documento debe contener la identificación e integración de las actividades que apoyan al desarrollo de la grafomotricidad del niño.

En las praxis se observó a la docente que trabaja con el grupo de niños “Jirafitas” pertenecientes al subnivel de inicial 2 conformado por 5 niñas y 7 niños, la docente no poseía el recurso necesario para trabajar actividades que aporten a los discentes en el progreso de su motricidad fina. Cabe recalcar que dentro de educación inicial los recursos didácticos son fundamentales para que los estudiantes puedan potenciar sus habilidades dado que, deben poseer agilidad en las manos y en los dedos para que puedan realizar movimientos con precisión, con soltura, sin rigidez, ni brusquedades y de esta manera lograr realizar actividades grafomotrices sin dificultad, en este caso se observó a la docente que únicamente se enfocaba en entregar las plantillas de aprestamiento a los niños indicándoles de manera general como se realizaba la actividad, esto se comprobó al momento que la docente para trabajar garabateo controlado en los niños, la docente dibujo un círculo grande en el pizarrón y con ayuda de un marcador les indico a los niños que tenían que garabatear dentro del círculo que se encontraba en la plantilla de aprestamiento, para realizar la actividad la docente les entregó a unos niños marcadores punta fina y a otros crayones, al momento de ejecutar la actividad a los niños que les entregó el marcador empezaron a tener dificultad al momento de garabaterar por lo que empezaron a romper la hoja por la presión que realizaban, de igual manera se evidenció que algunos niños garabateaban por toda la hoja, al pasar el tiempo la docente les empezó a retirar la hoja de trabajo sin ver si los niños realizaron la actividad que ella planteó; al día siguiente la docente de igual manera llegó y empezó a entregar las hojas de aprestamiento, esto se observó repetitivas veces.

Por otro lado, la docente enviaba tareas para la casa a los niños con diversos contenidos que implicaban el desarrollo grafomotor, pero en varios casos los padres de familia realizaban los trabajos en lugar de los niños, obteniendo así que los niños no desarrollen una serie de

habilidades que son indispensables para el progreso de su aprendizaje en el desarrollo de la grafomotricidad, se debe tener en cuenta que el desarrollo de la grafomotricidad es necesario para que el niño se mediante un lenguaje escrito, cabe recalcar que para lograr ese lenguaje se debe desarrollar ejercicios que permitan el dominio del antebrazo, muñeca, mano y dedos. Para la adquisición de la grafomotricidad es indispensable estimular a los niños de una forma óptima con las técnica, elementos, instrumentos y actividades que ayuden con el desarrollo grafomotor, ya que es la base de la cual parte el aprendizaje de un niño a escribir, pero para que la escritura se vea presente en el niño deberá cruzar etapas enfocadas a la preescritura.

2. Objetivos

2.1 Objetivo general

Elaborar una guía metodológica para fortalecer la grafomotricidad vinculada a la preescritura en niños de educación inicial 2.

2.2 Objetivos específicos

Determinar los elementos que intervienen en el desarrollo de la grafomotricidad en los niños de educación inicial 2

Conceptualizar las etapas gráficas que intervienen en la preescritura de los niños de inicial 2

Definir las técnicas grafo plásticas que se utilizan para desarrollar la grafomotricidad en los niños de educación inicial 2

3. Fundamentación teórica

3.1 Estado del arte

La revisión bibliográfica sobre el fortalecimiento de la grafomotricidad vinculada a la preescritura en niños de educación inicial 2, centró su atención en tesis de grado que se encontraban en repositorios de diversas universidades y revistas científicas relacionadas con la Educación y la Pedagogía. Las tesis y artículos revisados abordan los temas relacionados con grafomotricidad, la psicomotricidad y la motricidad fina centrada en los procesos de preparación para la preescritura.

En el artículo científico de Jiménez (2018), plantea que debe existir una estimulación adecuada acorde al crecimiento y desarrollo de cada uno de los niños, ya que de esta forma se favorecerá a un adecuado control motor fino. Para este autor los niños que no tengan un adecuado desarrollo traen como consecuencia futuros problemas en el aprendizaje ligados a la escritura, convirtiéndose en una dificultad que se localiza de manera frecuente dentro de las aulas de clase y que afectan negativamente en el proceso de enseñanza-aprendizaje.

El trabajo tiene un enfoque teórico científico-pedagógico, obteniendo así que su artículo esté direccionado netamente hacia la educación. En el artículo mencionado dentro de las referencias bibliográficas se encuentran diferentes autores como: Vigotsky, Piaget, Freud, etc. Sin embargo, estos autores no se encuentran citados dentro del cuerpo del trabajo. Las categorías utilizadas en el artículo científico son: grafomotricidad, desarrollo psicomotor, técnicas grafomotoras, herramientas didácticas y problema as en el aprendizaje.

La tesis de Novillo (2016), plantea la importancia de la motricidad fina en el proceso aprendizaje en la pre-escritura, abarcando un enfoque pedagógico, orientado hacia como la

educación a través de la motricidad fina logra el aprendizaje de la preescritura en los niños. Las categorías más utilizadas son la motricidad fina, donde los movimientos son pequeños y muy precisos y la preescritura es un proceso cognitivo que requiere de cierta madurez perceptiva. Dentro de los autores usados por Navilla están: Granda, Endara, Comellas, Herrera, Rubeinstein, etc. Los cuales emplean conceptos relacionados con la motricidad, la preescritura, su importancia y características propias de cada una de ellas, así también la manera en la que se relacionan entre sí, con el estudio realizado por la autora se concluyó que existe íntima relación entre la motricidad fina con el aprendizaje de la preescritura.

Como resultado de la investigación por el autor se obtuvo que es importante desarrollar técnicas para que el niño pueda resolver las actividades propuestas por el docente.

En la tesis elaborada por Pérez (2014), en el estudio del autor analiza como influye la grafomotricidad en el aprendizaje de la escritura en niños y niñas de 5 años, contribuye a un enfoque pedagógico – científico porque involucra todos los procesos, elementos y estrategias de la grafomotricidad para el desarrollo eficaz del proceso educativo del niño. Para la realización del trabajo de titulación, el autor se fundamentó en varios autores, los cuales son: Perales, Camarena y Cáceres, Estrada y López, Benítez y Jiménez, Castro y Berrospi, empleando temas de la psicomotricidad fina, la psicomotricidad en el ámbito de escritura y enseñanza, y por último la psicomotricidad en el aprendizaje de la lecto–escritura de los niños.

Se concluye que las prácticas grafomotoras pasan por una serie de fases las cuales no se debe mezclar con el proceso de las actividades. Las fases que intervienen en las prácticas grafomotoras son: Manipulación de las manos y de los dedos de forma lúdica, consecución de destreza y

habilidades, coordinación de los movimientos y gestos hábiles y la instrumentalización de los resultados en función de otros objetivos: el grafismo, la escritura.

3.2 Grafomotricidad

La grafomotricidad es considerada como una disciplina que establece el antes y el después de cómo se va dando la escritura en los niños. “Es una disciplina autónoma, que da cuenta de los signos gráficos que genera el niño, en el transcurso de un proceso evolutivo (y antes de la escritura alfabética), fruto de las estructuras profundas en las que se produce la comunicación humana.” (Estrada, s.f, pág. 9). En esta disciplina se va estudiando a evolución de los grafismos que tiene la persona para así poder llegar a la escritura la misma que le ayudara a expresarse de manera escrita mediante letras y signos.

La grafomotricidad hace referencia a las habilidades motoras finas que realiza la mano para plasmar ideas en una base o papel. Es decir, “grafomotricidad” es entendida como el movimiento escrito o gráfico que el infante realiza con la mano, donde grafo significa trazo o escritura y motriz se refiere al movimiento de la mano involucrando músculos del brazo y antebrazo, el fortalecimiento grafomotor del infante tiene como propósito potenciar las habilidades motoras por medio de actividades (Andalucía, 2011). Siendo la grafomotricidad la que permitirá al niño desarrollar habilidades motoras finas con el propósito de mejorar la armonía tónica y fluidez al momento de realizar trazos en un papel teniendo en cuenta cada uno de sus elementos.

Todo movimiento fino que el niño realice con su mano juntamente con un instrumento como: lápiz, esfero, colores sobre una hoja en blanco plasmando una gráfica o expresando lo que él desee en dicho papel será referente a la grafomotricidad. Es decir, los movimientos realizados

con la mano y un instrumento serán estrechamente ligados hacia la escritura que es ahí donde se quiere llegar basándose en el desarrollo de la grafomotricidad. La grafomotricidad se desprende de la lingüística porque el niño debe representar todo lo que se imagina mentalmente en un papel, mismos gráficos que tendrán un significado propio los mismos que ayudarán a la preescritura.

En la primera infancia del niño es fundamental el fortalecimiento de la grafomotricidad porque los niños desarrollaran habilidades para poder expresar lo que ellos imaginan en un papel. Chomsky en una de sus publicaciones menciona que el lenguaje es el sistema complejo del ser humano, puesto que mediante los trazos desarrollados en un papel se pretende alcanzar las competencias lingüísticas del infante obteniendo la comprensión de lo que el quiere expresar en sus primeros trazos plasmados en papeles, siendo ser entendido por sus pares (Páez, 2015). Los gráficos que plasman los niños en el papel es el lenguaje escrito, los mismos que les sirven que vayan adquiriendo nuevas habilidades y conocimientos para que puedan expresarse mediante escritos los mismos que ayudará a la introducción progresivamente pautas y trazos dirigidos.

3.2.1 Elementos de la grafomotricidad

Los elementos grafomotores consisten en explicar el dominio del movimiento del antebrazo, las manos y los dedos los cuales implican el desarrollo de la grafomotricidad, pues mediante de dichos elementos se podrá desarrollar las técnicas y actividades grafomotrices planteadas en los niños. Son aquellos que se fundamentan en el desarrollo del movimiento psicomotriz permitiendo el proceso de escritura. Contribuyen en varias estimulaciones tomando en cuenta la relación psicosomática, la cual hace referencia al cuerpo y la mente del niño, es decir son todas aquellas experiencias o motivaciones motoras que reciben los niños para favorecer el desarrollo de habilidades reforzando las aprendidas anteriormente.

Uno de los elementos grafomotores es el sujeto en este caso los estudiantes de educación inicial, es decir que mediante los niños se aplican todos los procesos, estrategias, técnicas y actividades de la grafomotricidad, son ellos quienes se encuentran en una edad temprana, en donde absorben con facilidad todos los conocimientos, actividades y estimulaciones para poder desarrollar en un futuro habilidades y capacidades que les ayudarán para expresarse mediante signos escritos.

El sujeto

El desarrollo del niño que se realiza a través de dos leyes. La ley cefalocaudal consiste en que el desarrollo empieza desde la cabeza hacia los pies, los niños controlan el cuello para luego poder sentarse, pararse y caminar. La segunda ley que se involucra en el progreso del niño es la Ley próximo-distal, comienza desde el tórax o eje central hacia lo más distante que son los movimientos de los dedos, en esta ley el niño empieza a controlar el movimiento de sus brazo, antebrazo, mano y dedos.

El soporte y la posición

Dentro de los elementos para el desarrollo de la grafomotricidad se encuentra el soporte y la posición los mismos que ayudarán a la misma. Este párrafo hace referencia a los lugares de apoyo que la docente puede ocupar para la ejecución de actividades tomando en cuenta la posición en la que el estudiante debe ubicarse en cada contexto o lugar y objeto de apoyo que el infante utilice en las actividades planificadas por la docente, visto que puede planificar actividades para ser ejecutadas en el piso, pared, pizarrón o pupitres (Rius, 2003). Espacio donde los niños realizan variedad de trazos que corresponden al desarrollo de la grafomotricidad, la docente mediante una serie de estrategias fomentará en los niños el conocimiento para que ellos vayan aprendiendo sobre

el espacio y la posición correcta de la hoja, para empezar el proceso de escritura.

El soporte horizontal se desarrolla en el suelo en posición prono suelo ubicando el papel donde el niño realiza las actividades, utilizando ciertas partes de su cuerpo para ejecutar el proceso de escritura, además en este soporte se involucran el efecto de inhibición a desinhibición. El efecto de inhibición consiste en que los niños realizan las actividades con distracción utilizando todas las partes de su cuerpo y el efecto de desinhibición consiste en que los niños pasan de estar distraídos a tener un control en sus movimientos y mayor dominio del hombro y menor dominio del tronco para trabajar (García, 2015). Consiste en la postura que tiene el sujeto al momento de la escritura aquí entran los distractores que tiene el niño.

Por otro lado, se encuentra el soporte vertical se desarrolla de pie, haciendo referencia a las actividades que se ejecutaran en el pizarrón o en la pared siendo esos elementos el soporte y por ende en la posición vertical del niño refiriéndose que deberá realizar las actividades de manera erguida, es decir, de pie. Consiste en trabajar utilizando todos los espacios posibles, para luego ir trabajando con los niños los límites del espacio e ir reduciendo el espacio poco a poco como, por ejemplo, primero trabajar en el suelo, luego en la pared y por último en una pizarra para el desarrollo de la preescritura.

El sujeto dentro del contexto educativo tendrá un lugar específico donde realizar las actividades que se le pida donde entrará en marcha el otro soporte horizontal sentándose frente a una mesa. En este tipo de soporte solo se trabaja con media parte del cuerpo de los niños, es decir los muslos y piernas del infante descansarán o serán apoyados en la silla, la parte del tronco del infante será erguida de manera vertical apoyado en el espaldar de la silla y los brazos serán ubicados

en un ángulo de 90 grados, donde el antebrazo será apoyado en la mesa (García, 2015). En este soporte el niño está preparado para sentarse a escribir, tiene mayor precisión en sus dedos y controla los movimientos del antebrazo y las muñecas, mismo soporte que ayudará que el niño tenga mayor precisión en los trazos a realizar.

Los instrumentos

Para desarrollar la grafomotricidad se debe trabajar con instrumentos los mismos que conforman el tercer lugar de los elementos grafomotores. Los “instrumentos” son herramientas, materiales o recursos que el infante utilizará para plasmar un trazo en el papel o área donde vaya a ejecutar actividades el infante, para lo cual están divididos en instrumentos artificiales e instrumentos naturales (García, 2015). Mediante esto se puede explicar que los instrumentos son los elementos necesarios para realizar todas las actividades que plantea la grafomotricidad, además existen instrumentos naturales y artificiales, los cuales serán las herramientas necesarias para obtener adecuados resultados positivos en el fortalecimiento grafomotor de los niños.

Los trazos

Para concluir sobre la clasificación de los elementos grafomotores se encuentran los trazos. Se entiende como “trazos” a líneas o rayas plasmadas en el papel basándose en la ejecución de 5 6 distintas actividades grafomotoras planificadas por la docente, si bien los trazos que realizan los niños pueden ser de manera espontánea y según al desarrollo en que se encuentre el niño y el trazo realizado por él puede ser interpretado de distintas maneras (Rius, 2003). Son asociaciones de puntos, los cuales los niños tienen que unir y mediante estos se forman las primeras líneas o figuras previas para la escritura de los niños, por lo tanto, los trazos son los resultados obtenidos por el

desarrollo de diversas técnicas e instrumentos durante el proceso de cada una de las actividades

3.2.2 Estrategias para el desarrollo de la grafomotricidad

La grafomotricidad busca que mediante ejercicios los niños y niñas obtengan un mayor dominio del antebrazo, la muñeca, la mano y sobre todo de los dedos, para que de esta manera los niños logren adquirir las habilidades necesarias para poder expresarse por medio de signos escritos. No consiste en una manera de pasar el tiempo, por el contrario, se trata de un conjunto de estrategias, las cuales que deben integrarse como un todo para el desempeño de la escritura. La grafomotricidad implica el desarrollo de la direccionalidad, el tono muscular, la coordinación visomotora y la ubicación espacial, que deben iniciarse desde edades tempranas.

Es importante el uso de estrategias grafomotoras para el desarrollo de la grafomotricidad en especial la habilidad de la motricidad fina. Por lo que el desarrollo de dichas habilidades motoras finas permite ejecutar secuencia de actividades donde se tenga que realizar movimientos únicamente con la mano y dedos enfocados en actividades fundamentales como agarrar y soltar objetos con la presión de la palma de la mano, ayudando dichas actividades previas para el uso futuro de herramientas como: lápices, crayones, marcadores, punzones, tijeras (Pérez M. , 2018). A medida que los niños van desarrollando la habilidad de la motricidad fina el niño llegará a tener una mayor coordinación ojo-mano, misma habilidad que será necesaria dentro del entorno educativo, donde se desarrollará actividades para el fortalecimiento de la preescritura.

Es importante la estimulación de las habilidades motoras visto que son las mismas que permitirán escribir lo que se desea expresar el infante. El desarrollo de las habilidades motoras es crucial en la vida del infante visto desde el punto que le permitirá al infante ser una persona

autónoma en el ámbito lingüístico, artes plásticas, autonomía como: vestirse, abrocharse los zapatos, agarrar bien los utensilios para servirse los alimentos y una serie de actividades, siendo esto la base para estar listos al contexto donde ellos se están desarrollando (Pérez M. , 2018). Por lo tanto, las habilidades motoras dentro del proceso óptimo para la preescritura de los estudiantes de igual manera la praxis de algunos tipos de estrategia que presente la docente ayudara a la misma

Todas las actividades planificadas por el docente deben ser planificadas para una obtención perfecta de la coordinación mano y dedos de este mono conseguir la tonicidad al momento de trazar una línea o signo. Las actividades planteadas por la docente en el subnivel de inicial 1 y 2 deben ser enfocadas para desarrollar la coordinación, visto que es la misma que lleva la fluidez de los trazos al momento de ejecutarlos, promoviendo la seguridad al momento de comunicarse mediante un lenguaje (Pérez M. , 2018). Todas las actividades deben ser direccionadas a la obtención eficaz de la coordinación mano dedos para lograr un perfecto agarre del instrumento a utilizar en la escritura del niño.

Desde otro autor las estrategias que planifique la docente deben ser encaminadas a estimular el desarrollo de la grafomotricidad en los niños para el fortalecimiento de la preescritura. Las estrategias didácticas que aplique la docente para el fortalecimiento de la grafomotricidad tienen que ser dirigidas a desarrollar algunas destrezas que el estudiante debe cumplir en su edad, enfocándose en la escritura del infante donde él pueda expresar sus vivencias y sus pares puedan interpretar sus grafías (Quiñonez, 2014). Cada una de las actividades deben tener una finalidad para poder realizarla y así no tener dificultades futuras al momento que el niño empiece con la escritura.

Para la excelencia de un desarrollo grafomotriz se debe manejar de manera correcta cada

uno de los instrumentos a ocupar en cada actividad planificada. Desde la perspectiva de (Quiñonez, 2014), las actividades planteadas para el desarrollo grafomotriz deben ser encaminadas para la ejercitación de las manos, obteniendo como resultado una mano ligera para dominar el pulso de la mano al momento de plasmar una grafía vinculando la presión que debe tener la mano con un instrumento. Se realizará ejercicios como: extender y encoger los dedos de la mano paralelamente. Jugando con las velocidades en los distintos ejercicios con las manos, alternar los movimientos de las manos mediante el juego ayuda a la motricidad fina.

Después de una presión con el instrumento también se debe desarrollar el dominio de la mano ya que ella será que realice los movimientos suaves al momento de escribir. Para la ejecución de cualquier actividad motriz se debe tomar en cuenta que mano del infante debe estar completamente relajada, de lo contrario, al momento de realizar trazos con mano rígida o entumecida como resultado se tendrá una actividad con trazos toscos y rígidos perjudicando cada uno de los grafismos, los mismos que pueden ocasionar una ruptura del material con el que se está trabajando (Quiñonez, 2014). Para lograr una soltura de la mano se debe realizar ejercicios que involucren el movimiento de los dedos como: ensartar objetos, enroscar tapas de botella, tuercas y abrochas y desabrochar botones de ropa.

3.3 Preescritura

La preescritura es el proceso que todo ser humano debe pasar para poder ensamblar, enlazar ideas y para tener una comunicación antes de entrar a la etapa de la escritura, el ser humano se maneja partiendo del pensamiento hacia la escritura. Desarrollar habilidades en el transcurso de la preescritura ayuda a crear, agrupar y fundar el pensamiento creativo que el niño posee, la preescritura es la fase o etapa que ayuda al niño a desarrollar habilidades para realizar trazos sueltos.

3.3.1 Factores que condicionan la preescritura

Existen determinados factores que intervienen en el aprendizaje de la preescritura que son trascendentales para poder comprender el desarrollo del lenguaje escrito en el niño y que son importantes en el desarrollo social y el proceso escolar del niño, de esta manera se determina si el aprendizaje se encuentra de acuerdo con el nivel de educación que se encuentre. Al hablar de factores del proceso de preescritura, es hablar de un tema importante para los niños y niñas, de acuerdo con estos factores se determinan si están realizando un proceso correcto de preescritura.

Factor emocional

Involucra el afecto con el entorno del niño como un agente socializador y creador de sus relaciones afectivas que influyen elocuentemente en la vida del infante. La preescritura ayuda a que el infante adquiera una autonomía al desarrollar actividades donde el exprese lo que siente, yendo estrechamente de la mano a los procesos del lenguaje escrito, donde mediante un trazo realizado en una hoja se puede evidenciar lo que el infante trata de expresar a los que le rodean (Páez, 2015). El desarrollo madurativo emocional del niño involucra mucho al momento que el niño desee expresarse mediante símbolos y dar a conocer el como se siente él.

Factor intelectual

También conocido como cognoscitivos tiene una relación con el aprestamiento para la lectura empezando por las habilidades intelectuales como la curiosidad y la memoria, es importante tener en cuenta en la etapa que se encuentra el niño para saber que actividades vinculadas a la preescritura ellos quieren expresar, para lo cual, la personas que lo rodeen al niño deben facilitar materiales para que el empiece a manipular y exprese lo que el siente (Páez, 2015). Los profesores deben consentir

el ejercicio libre del uso de instrumentos artificiales como: lápiz, crayones, pinceles para expresar sus emociones mediante el dibujo y así se pueda interpretar lo que los niños sientan o como se encuentren ese momento.

Factor físico

Necesario para la adquisición de la preescritura por lo que toca ver limitaciones que se presente en el aula tanto nivel visual, auditivo como motora. Trabajar actividades que integren todos los sentidos del infante ayudará al fortalecimiento de la grafomotricidad lo cual va vinculada al proceso de la preescritura, donde se vincula lo visual, auditivo y motor (Páez, 2015). La coordinación 5 10 óculo-manuales fundamental en el factor motriz visto que el movimiento que el discente tiene que realizar con la mano es movimiento motor fino acompañado de un instrumento el cual ayuda a expresar lo que el discente quiere transmitir

Factor lingüístico

Ayuda a la adquisición de la preescritura porque cuando el discente aprende hablar, intuitivamente adquiere los conocimientos fonológicos, sintácticos y semánticos, pero con la instrucción educativa, adquiere las reglas de la fonología, la sintáctica y la gramática. Interviene en la preescritura visto que al momento experimentar una comunicación oral o leer algún texto las grafías plasmadas en el papel deben ser bien escritas caso contrario no se podrá leer de una manera adecuada (Páez, 2015). Los procesos lingüísticos se inician en la primera infancia y deben ser fortalecidos en el transcurso de la vida del infante visto que el lenguaje escrito permite que el infante exprese lo que el siente o quiere transmitir a las personas que lo rodean.

3.3.2 Etapas de la preescritura

Para que se manifieste preescritura tal como debe de procederse para llegar a una óptima escritura, se tiene que proceder por medio de la secuencia de tres etapas fundamentales las cuales son: etapa del garabateo, etapa preesquemática y etapa esquemática, las mismas que ayudaran que el estudiante en tiempos futuros él pueda expresarse mediante un lenguaje escrito. Esto incluye también una maduración motriz y perceptiva en el niño o niña, lo cual le ayudará o facilitará el aprendizaje a futuro, por lo expuesto es de gran importancia que este proceso se desarrolle en la etapa de educación infantil o edad temprana.

Garabateo desordenado

Conforme el niño va desarrollándose su fase de garabateo entran a una etapa de garabateo desordenado donde los niños solo realizan trazos sin algún significado alguno pierde el control. Va enfocado a representaciones que el infante realiza sobre un papel con ayuda de un instrumento, en esta etapa es difícil que el niño tenga el control de su mano de igual manera del instrumento con el que se está ayudando para plasmar grafías en el papel (Mero, 2016). Las rayas que el niño plantea en el papel no tienen intención de ser interpretados por las personas que le rodean al discente.

Garabateo controlado

El garabateo controlado son pequeños trazos cerrados con distintos colores de lápices que el estudiante realiza en la hoja que se le presenta, los trazos son más ordenados; ensaya sobre la forma de agarrar el lápiz es hasta los tres años de edad que se aproxima a la manera de sostener el lápiz que tiene el adulto. En esta etapa el infante logra tener un control en la mano al momento de plasmar grafías en el papel con ayuda de la utilización de varios colores, sus representaciones graficas son

más intensas (Mero, 2016). Para la representación que los niños quieren realizar la utilización de lápices de colores empiezan a ser primordiales en esta fase por lo que los estudiantes empiezan a realizar trazos cerrados con distintos lápices de colores.

Garabateo con nombre

El niño entra a una fase de garabateo con nombre sus trazos que realiza el niño se viene a imaginar lo que el trazo y a cada uno de ellos pone un nombre. En esta fase el infante plasma en el papel relaciona lo que dibujo con el nombre que él lo quiera poner, en esta fase juega mucho la imaginación del infante es decir lo que le quiera expresar (Mero, 2016). En este punto los trazos que realizo el niño en el papel ya se pueden interpretar lo que él quiso dibujar, el niño es capaz de expresar una serie de acciones mediante dibujos realizados por él mismo.

Etapa preesquemática

En la etapa preesquemática aparece la graficación de la silueta del cuerpo humano, la cual se torna en ser la primera representación que realiza el niño en un papel. Para (Mero, 2016), el infante ya tiene noción de las partes de su cuerpo y empieza a realizar trazos semejantes a su cuerpo, 5 6 12 es decir, las grafías del infante ya tienen cabeza y extremidades. Da sentido a la secuencia de acciones realizadas, la persona dibujada en el papel ya tiene sentido como: la cabeza y cada una de sus extremidades tanto inferiores como superiores, el infante es competente de intercalar colores para trazar líneas en el soporte que sería el papel.

3.4 Características del desarrollo de los niños de inicial 2 (3-5 años)

Desarrollo cognitivo

El infante empieza a relacionar su propia experiencia en el entorno que él se desenvuelve, siendo capaz de alcanzar, diversificar, comparar y cambiar su visión donde él se está desarrollando, siendo el infante el punto de atención. Papalia y otros (2009) afirma que los infantes se centran solo en lo que ellos piensan y no pueden pensar en otras personas, es decir piensa que el mundo cree, siente y observa de igual forma que él, se centra en un solo aspecto de la situación, omitiendo el punto de vista de las personas que le rodean a él.

Desarrollo socio afectivo

Los infantes imitan al contacto con las figuras paternas y en específico con la madre, son capaces de jugar uno a lado del otro, sin embargo, la interacción es mínima y son especialmente cautelosos con prestar sus juguetes. Herrero & Alonso (2011) menciona que el equilibrio emocional del niño se transforma constantemente debido a las actividades del infante que tiene con el mundo que lo rodea en esta etapa de imitación del niño a sus padres sería el rol que cumple cada uno de ellos en el entorno que el infante se está desarrollando.

Desarrollo del lenguaje

Se caracteriza porque de manera paulatina, el niño es capaz de asociar en sus expresiones todas las dimensiones que diferencian al lenguaje humano, es decir la pronunciación y significad de los que él quiere expresar en ese momento. “El niño de esta edad es capaz de participar en nuevas situaciones en las que se requiera un uso del lenguaje, además, puede interactuar con otras personas” (Diago, 2016, pág. 28). De tal modo, el niño empieza a enriquecer su vocabulario y llega al punto que entiende el lenguaje que el se desenvuelve, así mismo es capaz de expresar hechos que han sucedido, sus preferencias o gustos que él tiene.

Desarrollo motriz

En esta etapa El infante descubre el control que posee sobre sus movimientos y los disfruta, con la ayuda de su mano y materiales de pintura realiza trazos verticales, horizontales y circulares. Puleo (2012) afirma que el niño adquiere un progreso motriz-fino eficaz, su coordinación óculo-manual esta dedica con mayor entusiasmo, consigue un control visual sobre las actividades que realiza, es decir la coordinación motora es la evolución más importante en esta etapa por la que el niño adquiere un dominio en sus movimientos de desplazamiento del lápiz sobre el papel, observando así una mejora en sus obras y creaciones, cabe mencionar que el niño de igual manera adquiere la capacidad de ejecutar pequeños movimientos con las partes más finas del cuerpo manos, pies, dedos, ojos y rostro, lo que ayuda a la realización de actividades como dibujar, vestirse, etc.

3.5 Estrategia metodológica

El término guía metodológica en algunos textos se visualiza como estrategia metodológica este instrumento es un documento que apoya la ejecución de actividades para un óptimo aprendizaje. “Ayudas planteadas por el docente que se le proporcionan al estudiante para facilitar un procesamiento más profundo de la información; es decir, procedimientos o recursos utilizados por quien enseña para promover aprendizajes significativos” (Acosta & María , 2012, pág. 70). Por lo tanto, la utilización de estrategias metodológicas en el proceso de enseñanza aprendizaje es necesaria para la captación de actividades que se van a desarrollar con el fin de fortalecer las habilidades del niño.

Las estrategias metodológicas son un conjunto de técnicas y procedimientos que el docente

aplica en el estudiante para la adquisición de nuevos conocimientos. “Son las que permiten identificar principios y criterios, a través de métodos, técnicas y procedimientos que constituyen una secuencia ordenada y planificada permitiendo la construcción de conocimientos durante el proceso enseñanza-aprendizaje” (Arguello & Sequeira, 2015, pág. 7). El instrumento guía a docentes a fortalecer el desarrollo de las habilidades y capacidades cognitivas que tiene el niño basándose en técnicas y procedimientos adecuados para la enseñanza-aprendizaje que se va impartir en el momento de la clase.

Mediante los procesos que intervienen en las estrategias metodológicas se pretende explotar o sacar a flote cada una de las habilidades que el niño posee. Las estrategias metodológicas son técnicas, métodos y procedimientos diligentes mediante los cuales se eligen técnicas, se regularizan métodos y aplican actividades para desarrollar las habilidades del niño (Ferreira, 2011). Otra definición nos invita a pensar como un conjunto de procedimientos que tienen el fin de lograr un aprendizaje significativo en cada uno de los discentes basándose en técnicas, métodos y procedimientos en cada una de las actividades a desarrollarse.

3.5.1 Elementos de la estrategia metodológica

Para la elaboración de las estrategias metodológicas se tiene que tomar en cuenta los métodos y técnicas que se vaya a aplicar para desarrollar la actividad que se quiere realizar. El docente busca que el estudiante sea participe proactivo en las actividades que le presenta basándose en técnicas, métodos y procedimientos que previamente el docente planifico (Torres & Girón, 2009). Al momento que el docente le presenta los elementos mencionados al estudiante, el docente pretende que el niño construya su aprendizaje significativo y viva cada una de las actividades que el propuso.

Los métodos son fundamentales en el proceso de planificación, esquematización, valoración y automatización de las actividades planificadas por la docente. El método va enfocado al camino que tiene que seguir el docente con los niños para alcanzar las destrezas de cada infante respetando la etapa de desarrollo con el grupo que se está trabajando y de igual manera para alcanzar los objetivos planteados se debe presentar materiales que ayuden al proceso de aprendizaje del infante (Comes & Quinquer, 2004). Los métodos deben ser planteados u organizados de forma lógica para que den por consecuencia una un aprendizaje significativo de los estudiantes siendo el que permita trazar un camino con una con actividades con un fin en común.

Las técnicas son las herramientas que se utilizara en el camino para cumplir con el objetivo que se quiere logra con los estudiantes. Para (Arguello & Sequeira, 2015), las técnicas son instrumentos o materiales que se utilizarán en cada una de las actividades que se desarrollarán en el camino enfocándose en un fin en común, permitiendo un alto rendimiento en el desarrollo del aprendizaje. El uso de las técnicas nos ayudara a llegar al objetivo que se quiere lograr tratando de que el estudiante haga uso de cada una de las técnicas en el transcurso de las actividades planteadas.

4. Metodología

Para alcanzar el objetivo general de la propuesta, se obtuvo información cuando se tuvo un acercamiento a la unidad educativa donde se realizó las practicas, se evidenció que existía ausencia de aplicación de técnicas y recursos para el desarrollo de la grafomotricidad por parte de la docente al momento de desarrollar actividades de la grafomotricidad vinculadas a la preescritura. Todo el trabajo se basó en observaciones particulares.

4.1 Tipo de propuesta

La propuesta se basa en una guía metodológica aplicable con actividades para el fortalecimiento de la grafomotricidad en los niños de educación inicial, desarrollándose en los diferentes ámbitos del currículo de educación inicial 2

4.2 Partes de la propuesta

La propuesta se encuentra dividida en 4 partes: primera parte con actividades para el desarrollo motriz grueso, segunda parte actividades para el desarrollo motriz fino, tercera parte actividades para el desarrollo de trazos rectos y cuarta parte actividades para el desarrollo de trazos curvos, abarcando contenidos como: independencia de la escuela, útiles escolares, útiles de aseo, aseo personal, partes del cuerpo, independencia de la casa, oficios, animales domésticos, partes de la planta, medios de transporte, números del 1-5.

4.3 Destinatarios

La propuesta se encuentra destinada a los y las docentes de educación inicial, dado que mediante la propuesta la o el docente encontrará actividades para fortalecer la grafomotricidad con el grupo de niños de educación inicial 2.

4.4 Técnicas utilizadas para construir la propuesta

Observación directa en las praxis educativas se detectó dificultades al realizar actividades grafomotrices por parte de los discentes.

5. Propuesta metodológica

La propuesta tiene como objetivo fortalecer la grafomotricidad de los niños de inicial 2, planteando 4 actividades por sección con sus respectivas destrezas, recursos y desarrollo de cada una de las actividades que la docente puede ejecutar con los niños para el fortalecimiento de la grafomotricidad con su respectiva experiencia de aprendizaje, las actividades están planeadas para 30 minutos, la guía se ejecutará dentro del primer quimestre, cada sección tiene su rúbrica de evaluación con los respectivos criterios para evaluar las habilidades que el niño adquiere las actividades planteadas en cada sección.

SECCIÓN I

ACTIVIDADES PARA EL DESARROLLO MOTRIZ GRUESO

Experiencia de aprendizaje: Siguiendo las huellas por mi escuelita



Destrezas trabajadas:

Clasificar los objetos por la forma y color

Subir y bajar escaleras alternando los pies.

Reconocer la ubicación de objetos en relación a sí mismo y diferentes puntos de referencia según las nociones espaciales de: entre, adelante/ atrás, junto a, cerca/ lejos.

Realizar ejercicios que involucran movimientos segmentados de partes gruesas y finas del cuerpo (cuello, hombro, codo, muñeca, dedos, cadera, rodilla, tobillo, pie).

Tiempo para ejecutar las actividades: 30 minutos

Recursos	Siluetas de las huellas de las pisadas del: pollito, dinosaurio, pato, cartulina color: amarillo, verde y anaranjado, papelote, marcador, temperas color: verde, amarilla, anaranjado
-----------------	---

Preparación del ambiente:

Para el segundo momento reproducir las huellas de los pollitos en cartulina amarilla, del dinosaurio en cartulina verde y del pato en cartulina anaranjado. Las plantillas se encuentran en la parte de atrás como anexo 1

Ubicar las huellas del pollito desde el punto de partida con dirección a la inspección, los del dinosaurio con dirección hacia al comedor y del pato con dirección al baño.

Para el tercer momento dibujar el anexo 2 en los papelotes que vaya a utilizar la docente con los grupos de niños.

Primer momento	
Rol del docente	Rol de los estudiantes
Mientras se recita el verso se deberá realizar las acciones mencionadas: jugar, cantar, bailar, reír y compartir.	Ubicarse en el centro del patio y recitar el verso A mi escuelita yo debo asistir A jugar, a cantar, a bailar y a reír Y ¿por qué no?, también a compartir <i>Elaborado por: Evelyn Lema</i> 

Segundo momento	
Ubicar a los niños formando un trencito desde el punto de partida.	Formar un tren en el punto de partida Seguir las huellas del pollito e imitarlo hasta llegar a la dirección.



<p>Una vez formado el tren se deberá ubicar al principio del tren para dirigirse a los sitios que van a conocer los niños, de tal forma que sea una guía al momento de imitar al animal que se encuentra en la huella para que los niños le puedan seguir con el mismo movimiento.</p> <p>Al llegar al sitio deberá explicar el ¿Para qué? de cada sitio de la escuela.</p> <p>Dividir a los niños en 3 grupos asignando las huellas que van a recoger.</p> <p>Formar un círculo para que mezclen las huellas</p> <p>Preguntar ¿Cuál es la huella que más le gustó? y ¿hacia dónde le llevó la huella?</p>	<p>Comprender lo que se realiza en la dirección e identificar a la persona que trabaja en esa área</p> <p>Seguir las huellas del dinosaurio e imitarlo hasta llegar al comedor</p> <p>Definir las acciones que se realizan en el comedor</p> <p>Seguir las huellas del pato e imitarlo hasta llegar al baño</p> <p>Comprender lo que se realiza en el baño, identificando el lugar de las niñas y el lugar de los niños.</p> <p>Ubicarse en tres grupos y recoger las huellas que le asignó la docente</p> <p>Ubicarse en un círculo y mezclar todas las huellas</p> <p>Escoger una huella del animal que más le gusta, socializar hacia donde le llevó.</p> 
--	---

Tercer momento	
<p>Formar grupos de 3 niños y ubicarlos frente al papelote que van a trabajar.</p> <p>Ubicar una mesa con los tres colores de temperas en platos de plástico para cada grupo, asignar con qué color de tempera va a trabajar cada niño ya sea tempera verde, amarilla y anaranjado.</p>	<p>Ubicarse en el tren que le asignaron</p> <p>Manchar su mano en la tempera asignada, correr hacia el papelote y estampar su mano.</p>

<p>Mencionar la consigna: Formar un trencito al frente del papelote y estampar una huella, después regresarse al tren hasta que le toque nuevamente su turno, utilizando la tempera asignada.</p>	<p>Correr hacia el otro lado donde están los compañeros y esperar que sea su turno para seguir estampando el camino a la escuela.</p> 
---	--

<p>Experiencia de aprendizaje: Los útiles para mi escuelita</p> 	
<p>Destrezas trabajadas:</p> <p>Colaborar en actividades que se desarrollan con otros niños y adultos de su entorno.</p> <p>Clasificar los objetos por la forma y color</p> <p>Describir oralmente imágenes gráficas, estructurando oraciones más elaboradas que describan a los objetos que observa.</p>	
<p>Tiempo para ejecutar las actividades: 30 minutos</p>	
<p>Recursos</p>	<p>Tiza, útiles escolares físicos y en tarjetillas como: colores, lápiz, sacapuntas, borrador, regla, tijeras, cuaderno, pincel, cartulinas en formato A5, cinta masking, canastillas grandes, juguetes y otros objetos.</p>
<p>Preparación del ambiente:</p> <p>Para el segundo momento poner cinta masking en las tarjetillas de los útiles escolares y sus sombras, después ubicarlos boca abajo en el piso, las imágenes de los útiles escolares están en el anexo 3.</p>	

Para el tercer momento ubicar en 4 canastillas algunos objetos mezclados con los útiles escolares que se encuentran dentro del aula.

Primer momento	
Rol del docente	Rol de los estudiantes
<p>Formar un medio círculo con los niños frente al pizarrón y dibujar los útiles escolares en la pizarra para que ellos puedan adivinar.</p>	<p>Ubicarse en un círculo y adivinar lo que la docente está dibujando en el pizarrón</p> 
Segundo momento	
<p>Ubicarles a los niños en una fila, de tal manera que cada niño pueda correr hacia las tarjetillas y pueda emparejar a los útiles escolares con su sombra.</p> <p>El niño que no acierta debe regresar a la fila.</p> <p>Preguntar ¿Cómo se llama el objeto que acertó? y ¿Para qué sirve?</p>	<p>Correr hacia la pared y dar la vuelta a dos tarjetillas que se encuentran en el piso utilizando pinza digital.</p> <p>Emparejar las imágenes de los útiles escolares con su sombra</p> <p>Regresar a la fila si no acierta y si acierta continuar con la actividad</p> <p>Mencionar el nombre del objeto escolar acertado y su utilidad</p> 

Tercer momento	
<p>Pedirles a los niños que cojan sus mochilas y ubicar a los niños en 4 grupos.</p> <p>Decir la orden del juego “Buscar en la canastilla 4 objetos que lleven en la maleta para estudiar”</p> <p>Ubicarlos en un círculo para que los niños mencionen los objetos que sujetaron.</p>	<p>Correr hacia las canastillas y buscar 4 objetos que lleven en su mochila para estudiar, sujetar con su mano los objetos</p> <p>Correr hacia el lado que se encuentra la mochila y guardar los objetos que sujetó con la mano.</p> <p>Formar un círculo e indicar los objetos que sujetó.</p> <div style="text-align: center;">  </div>

Experiencia de aprendizaje: Eliminando las bacterias de mi cuerpo	
	
Destrezas trabajadas:	
<p>Practicar con autonomía hábitos de higiene personal como lavarse las manos, los dientes y la cara.</p> <p>Mantener el ritmo y las secuencias de pasos sencillos durante la ejecución de coreografías.</p> <p>Cantar canciones siguiendo el ritmo y coordinando con las expresiones de su cuerpo.</p>	
Tiempo para ejecutar las actividades: 30 minutos	
Recursos	Cartulina negra, tijeras, cinta masking, cartulinas A3, funda plástica A3 transparente o protector de hojas, paletas de helado o pincho, esponja, tarjetillas útiles de aseo
Preparación del ambiente	

Para el primer momento recortar 6 siluetas de manchas en tamaño a 6 (**anexo 4**) y tener los objetos físicos como: shampoo, cepillo de dientes, jabón, toalla, peinilla y pasta dental.

Para el segundo momento colocar harina en las mesas de los niños, e imprimir las imágenes que se tiene en el (**anexo 5**)

Para el tercer momento la docente deberá dibujar el (**anexo 6**) en cartulinas formato A3 y ponerlas dentro del protector de hojas o funda transparente, para esta actividad se tiene que realizar un cepillo con los palos de helado o pincho y la esponja simulando las cerdas del cepillo.

Primer momento	
Rol del docente	Rol de los estudiantes
<p>Pegarse las manchas recortadas en el cabello, cara, manos, piernas, boca y ubicarse al frente de los niños.</p> <p>Cantar y realizar las acciones que dice la canción, utilizando los útiles de aseo físicos.</p> <p>Al momento que se termina de realizar una acción como: me lavo me lavo mi cabello debe retirarse la silueta de la mancha, así sucesivamente con el resto de las manchas.</p>	<p>Entonar y realizar las acciones que dice la canción</p> <p>Cuando yo salgo para el parque me ensucio en todas las partes, pero al llegar a mi casita me lavo me lavo me lavo el cuerpito.</p> <p>Me lavo me lavo mi cabello porque está un poco sudadito</p> <p>Me lavo me lavo mi carita porque se encuentra una manchita</p> <p>Me lavo me lavo mis manitas porque está un poco de tierrita</p> <p>Me lavo me lavo mis piernitas porque jugué a las saltaditas</p> <p>Me lavo me lavo mi boquita para que no asomen cariecitas.</p> <p>Y así yo quedo limpiecito.</p> <p><i>Elaborado por: Evelyn Lema</i></p>



Segundo momento

Regar harina en el pupitre de los niños para que ellos dibujen cada uno de los útiles de aseo que se va a ir preguntando, ¿Qué utilizamos para lavarnos el cabello?, presentarles la imagen del shampoo y mencionar que en la harina que está en los pupitres dibujen al shampoo, así sucesivamente.

Hay que responder que objeto se usa para el aseo de cada una de las partes del cuerpo.

Dibujar en la harina el objeto que se identificó anteriormente, utilizando el dedo índice.



Tercer momento

Formar parejas y entregarles una plantilla del aseo bucal, con el respectivo cepillo e indicar la consigna: lavar los dientes de arriba-abajo, izquierda-derecha hasta que queden blanquitos, la actividad realizará uno por uno.

Formar parejas y escuchar la consigna de la hoja de trabajo.

Tomar el cepillo realizando el agarre palmar y empezar a limpiar cada uno de los dientes que se encuentra en la plantilla, eliminando cada una de las caries o manchitas que están en ellos, realizar movimientos arriba-abajo, izquierda-derecha.

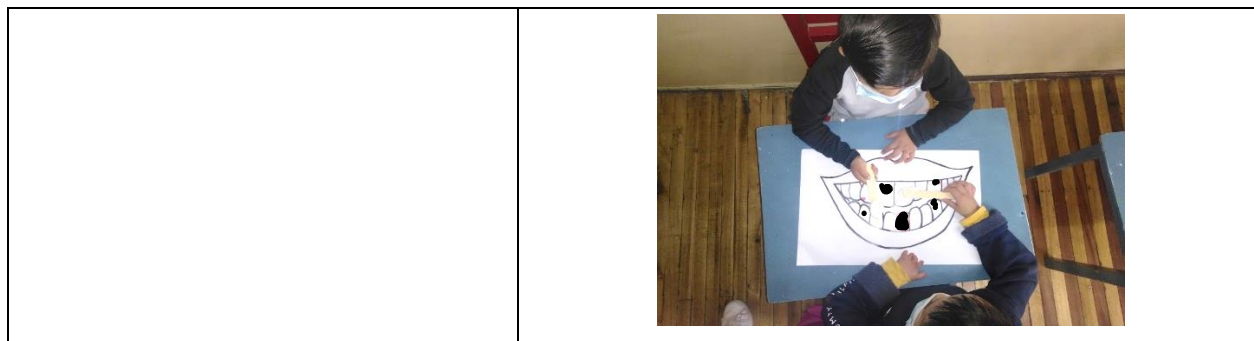

Experiencia de aprendizaje: Mi cuerpo es diferente

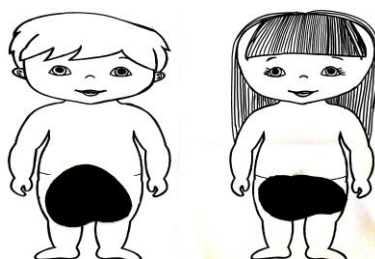

Destrezas trabajadas:

Respetar las diferencias individuales que existe entre sus compañeros como: género.
 Comunicarse a través de dibujos de objetos con detalles que lo vuelven identificables, como representación simbólica de sus ideas.

Tiempo para ejecutar las actividades: 30 minutos

Recursos	Remolachas, platos desechables, pincel para pintar #12 Papelotes, marcadores
-----------------	---

Preparación del ambiente

Para el segundo momento imprimir el **anexo 7** en una cartulina formato **A3** y el **anexo 8**, pegar una cartulina pequeña en el pene y la vagina de los dos anexos.

Para el tercer momento dibujar el **anexo 7** en 2 papelotes y el **anexo 8** en 2 papelote, colocar las remolachas partidas en la mitad en el plato

Primer momento	
Rol del docente	Rol de los estudiantes

<p>Formar un círculo con los niños y entonar la canción moviendo las partes del cuerpo que menciona la canción.</p>	<p>Ubicarse en círculo, entonar y realizar los movimientos que menciona la canción.</p> <p>Mi cuerpo es muy bailarín que le gusta mover la cabeza, cabeza de adelante-atrás, adelante- atrás, la mano, mano de izquierda-derecha, izquierda-derecha, la cadera, cadera de adentro-afuera, así es mi cuerpo bailarín.</p> <p><i>Elaborado por: Evelyn Lema</i></p> 
---	--

Segundo momento	
<p>Presentarles los dos los anexos 7 y 8 tapado el pene y la vagina.</p> <p>Empezar a mencionar las semejanzas de los anexos, después descubrir el pene y la vagina de los anexos y explicar que los niños tienen pene y las niñas tienen vagina, y que tienen que respetar sus partes.</p>	<p>Observar y mencionar las semejanzas de cada una de las imágenes que se presenta.</p> <p>Identificar las partes que le diferencian al niño de la niña.</p> 

Tercer momento	
<p>Formar 4 filas con los niños y ubicarlos al frente de los papelotes.</p>	<p>Ubicarse frente al papelote y observar si se identifica como niño o niña</p>

Preguntar a cada uno de los niños
¿Con cuál de los dos papelotes se
identifican? y ¿Por qué?
Decirle que manche con la
remolacha en el dibujo que el niño se
identificó

Responder a la pregunta ¿Con cuál de los dos papelotes
se identifican? y ¿Por qué?

Realizar agarre palmar con la remolacha y acercarse
hacer un círculo en el que se identifica.



Rúbrica de evaluación

Criterios de evaluación	Adquirida	En proceso	Iniciada	No aplicada
Habilidades motrices gruesas				
Ejecuta ejercicios que involucran movimientos segmentados de partes gruesas (piernas, brazos, pies)				
Imita los movimientos de los animales				
Sube y baja escaleras alternando los pies.				
Coordina movimientos de brazos y piernas.				
Camina en diferentes direcciones.				
Realiza movimiento (arriba-abajo) con el brazo dominante.				
Mantiene el ritmo y las secuencias de pasos sencillos durante la ejecución de coreografías.				
Ejecuta actividades que implica el agarre palmar.				
Criterios de evaluación según la destreza				
Señala las partes de su cuerpo.				
Reconoce la ubicación de objetos en relación a sí mismo y diferentes puntos de referencia.				
Relaciona imágenes con su sombra.				
Describe el uso de los objetos que se encuentran en las tarjetas.				
Practica hábitos de higiene personal.				
Se identifica como niño o niña.				

SECCIÓN 2

ACTIVIDADES PARA EL DESARROLLO MOTRIZ FINO

Experiencia de aprendizaje: Explorando mi ropero	
	
Destrezas trabajadas: Seleccionar las prendas de vestir de acuerdo con el estado climático (prendas para el frío / el calor). Participar juegos grupales siguiendo las reglas y asumiendo roles que le permitan mantener un ambiente armónico con sus pares.	
Tiempo para ejecutar las actividades: 30 minutos	
Recursos	Palos de pincho, hilo nilón, pinzas pequeñas, punzón, tabla de punzar, papel comercio
Preparación del ambiente Para el segundo momento dibujar los anexos 9 en cartulinas de colores para que los niños puedan punzar. Para el tercer momento dibujar el anexo 7 y 8 en 3 papeles comercio A3 , poner al alcance las pinzas de madera para los niños, para que los niños vistan al cuco o cuca	

Primer momento	
Rol del docente	Rol de los estudiantes

<p>Formar un círculo con todos los niños y realizar la pregunta: ¿Quién se ha ido de paseo a la playa? y ¿Quién se ha ido de paseo al Cotopaxi? Seleccionar a 2 o 4 niños que hayan alzado la mano a las 2 preguntas que se realizó anteriormente después realizar la pregunta ¿Cuáles fueron las prendas de vestir que utilizaron cuando se fueron de vacaciones a esos 2 lugares?</p>	<p>Responder a las interrogantes, recordar y mencionar las prendas que utilizaron tanto las vacaciones que tuvieron tanto en la playa como en el Cotopaxi.</p> 
---	---

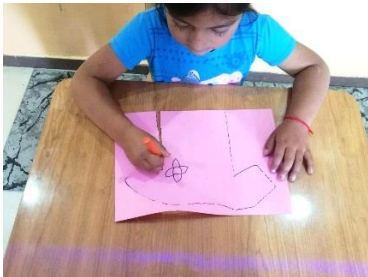
Segundo momento	
<p>Entregar el anexo 9, el punzón y la tabla de punzar a cada uno de los niños, indicar a los niños lo que van a realizar con la hoja entregada, es decir: “Encima de las líneas de la hoja pasar con el dedo índice y al finalizar punzar por el contorno de la prenda que se encuentra en la hoja hasta que se pueda desprender”</p> <p>¿Qué prenda punzó? y ¿Cuándo la utiliza?</p>	<p>Pasar con el dedo índice por encima de las líneas de cada prenda de vestir</p> <p>Punzar por el contorno de las prendas de vestir utilizando la pinza digital y desprenderlas del papel.</p> <p>Identificar que prenda se punzó y cuando utiliza.</p> 

Tercer momento	
<p>Mezclar en 2 canastillas las prendas de vestir punzadas previamente.</p>	<p>Ubicarse en los grupos, escuchar para que situación le va a vestir al cuco o cuca</p>

Formar grupos de 4 niños y ubicarlos frente a cada papelote, asignar a cada grupo de como vestirán al cuco o cuca, es decir “Este grupo le vestirá al cuco para que se vaya a la playa y este grupo para que el cuco se vaya al Cotopaxi” las prendas para que vistan a sus cucos oucas se encuentran en las canastillas que se encuentran atrás de ustedes, cada niño se irá alternando para ponerle una prenda hasta que lo terminen de vestir. Preguntar ¿Qué prendas usaron?

Correr hacia la canastilla y buscar una prenda que utiliza en la situación que se encuentra el cuco y correr hacia el otro lado para ponerle la prenda usando las pinzas de madera.
Identificar que prendas usó para el cuco o cuca.



Experiencia de aprendizaje: ¡Hoy! Amanecí



Destrezas trabajadas:

Identificar y manifestar sus emocionales y sentimientos, expresando las causas de los mismos mediante el lenguaje verbal.

Tiempo para ejecutar las actividades: 30 minutos

Recursos Tarjetillas de las emociones, harina, agua, aceite, plato hondo, vasos, tubos de papel, colorante.

Preparación del ambiente

Para el primer momento imprimir cada imagen que se encuentra en el **anexo 10** en cartulinas A4 y realizar un emocionó-metro y colocarlo al frente de la puerta, colocar el nombre de cada estudiante en las pinzas de madera para que puedan enganchar las al emocionó-metro.

Para el segundo momento colocar en la mesa de cada niño medio vaso de harina, medio vaso de agua, una tapita de aceite, colorante y un platito hondo.

Primer momento	
Rol del docente	Rol de los estudiantes
<p>Entregar a cada uno de los niños la pinza con el nombre y ubicarlos en un tren.</p> <p>Presentarles el emocionó-metro y preguntarle: ¿Cómo te sientes hoy?, decir la consigna: uno por uno va a color la pinza en la imagen que se identifican del emocionó-metro.</p>	<p>Responder a la interrogante de ¿Cómo te sientes hoy?</p> <p>Identificar y colocar la pinza en la imagen que le representa de cómo se siente, agarrar la pinza utilizando el dedo pulgar y el índice.</p> <div style="text-align: center;">  </div>

Segundo momento	
<p>Una vez colocados los ingredientes para hacer la masa.</p> <p>Mencionar la consigna: Ver que ingredientes se encuentran en la mesa de cada uno e ir viendo como la docente va mezclando cada uno de ellos para hacer una masa y encima de la mesa producir con la masa la carita que seleccionaron en la</p>	<p>Mezclar los ingredientes que menciona la docente hasta formar una masa.</p> <p>Amasar la mezcla que realizó con toda la palma de la mano.</p> <p>Recordar y recrear en la mesa la carita que seleccionaron en la actividad anterior.</p>

actividad anterior, ya sea: feliz, triste, enojado, preocupado.



Tercer momento

Entregar a los niños el tubo de papel con temperas.

Indicar la consigna: Realizar un monstruo con una emoción.

Indicar que van a pintar el tubo de papel y después dibujar una emoción en el tubo.

Al finalizar la docente debe aplastar en la parte de arriba del tubo para que se visualice la emoción del monstruo.

Hacer un círculo y preguntar ¿Por qué realizaron esa emoción en el monstruo?

Pintar el monstruo con el pincel #8 y dibujar una emoción.

Socializar con los compañeros la razón por la que realizaron esa emoción en el monstruo.



Experiencia de aprendizaje: El semáforo de la alimentación



Destrezas trabajadas:

Diferenciar entre alimentos nutritivos y no nutritivos identificando los beneficios de una alimentación sana y saludable.	
Tiempo para ejecutar las actividades: 30 minutos	
Recursos	Tarjetillas de frutas y verduras, cartulinas, frutas y legumbres físicas, pinchos
<p>Preparación del ambiente</p> <p>Para el segundo momento realizar el semáforo que se encuentra en el anexo 11 y hacer tarjetillas del anexo 12.</p> <p>Para el tercer momento pedir los niños que lleven frutas y ciertas legumbres lavadas con un cuchillo plástico para que los niños realicen dos tipos de pinchos es decir frutas y legumbres.</p>	

Primer momento	
Rol del docente	Rol de los estudiantes
<p>Ubicarlos en el patio y jugar a la ensalada de frutas y verduras.</p> <p>Dividiendo y asignando a los niños que verdura o fruta serán para que al momento de narrar la historia de ensalada de frutas y legumbres los niños puedan alzar las manos y jugar.</p> <p>La consigna es mientras la docente narre la historia y vaya nombrando las frutas o legumbres los niños tendrán que alzar las manos y aplaudir según la fruta o verdura que se nombró, y al momento de decir ensalada de frutas o legumbres todos tendrán que aplaudir.</p>	<p>Ubicarse en el patio y escuchar que legumbre o fruta se le asigne.</p> <p>Prestar atención a la narración de la docente</p> <p>Alzar las manos y aplaudir si la docente nombró su fruta o legumbre</p> <p>Saltar y aplaudir cuando escuchen ensalada de frutas.</p> <div style="text-align: center;">  </div>

Segundo momento

Clasificar con los estudiantes las tarjetillas que se encuentran en la caja. Las frutas y legumbres se ubicarán en el semáforo color verde y explicar ¿por qué? es decir que son los alimentos que nos ayudan para dar energía a nuestro cuerpo. el jamón y frituras ubicarlos en el color anaranjado y explicar que esos alimentos se les puede consumir, pero en pocas porciones y en el color rojo ubicar las imágenes de sodas y dulces, explicarles que esos alimentos no se consumen porque produce efectos negativos a nuestro cuerpo.

Clasificar los alimentos según el semáforo en el color verde los alimentos que ayudan para una buena alimentación, en el anaranjado los alimentos que se debe consumir con poca frecuencia y en el rojo los que no se consumen mucho.

identificar los alimentos que le hacen bien para su cuerpo.



Tercer momento

Dividir en dos grupos a los niños y asignarles que frutas y verduras cortarán para formar un pincho saludable.

Después ubicar las frutas en recipientes formando un buffet para que los niños armen su pincho saludable.

Ubicarse en el grupo que le asignaron

Cortar las frutas y ubicarlos en recipiente

Formar una fila y pasar al buffet de frutas y legumbres para ensartar las frutas o legumbres en el pincho usando pinza digital, para degustar de un pincho saludable ya sea de frutas, legumbres o mixto.



Experiencia de aprendizaje: Salpicando una mezcla de colores



Destrezas trabajadas:

Experimentar la mezcla de dos colores primarios para formar colores secundarios.

Reconocer los colores secundarios en objetos.

Realizar actividades de coordinación viso motriz.

Tiempo para ejecutar las actividades: 30 minutos

Recursos

Vasos, toallas de cocina, cubeta grande rectangular o recipientes grandes, tintas de color amarillo, azul, rojo, palillos, tapas de embaces color verde, anaranjado, morado.

Preparación del ambiente

Para el primer momento colocar 1 canastilla con legos de todos los colores, 1 canastillas con cuantas de todos los colores y otra canastilla con rosetas de todos los colores.

Para el segundo momento entregar una funda plástica o funda ziploc y colocar una cantidad suficiente de dos temperas ya se amarillo-rojo, azul-rojo o amarillo-azul para que al momento de mezclar los colores se forme un color secundario.

para el tercer momento se utilizará un cepillo de dientes y dibujar la silueta del **anexo 4** en un pliego de papel comercio.

Primer momento

Rol del docente

Dividir a los niños en tres grupos y colocarlos alrededor de las canastillas de: legos, cuentas y rosetas; mencionar la

Rol de los estudiantes

Ubicarse en el grupo correspondiente

<p>consigna clasificar los legos, cuentas o rosetas de color verde, naranja y moradas que se encuentran dentro de la canastilla que se encuentran en su grupo.</p>	<p>Identificar y clasificar legos, cuentas o rosetas de color verde, naranja y moradas que se encuentran dentro de la canastilla.</p> 
--	--

Segundo momento	
<p>Entregar a los niños una funda ziploc o funda plástica, colocando dentro de ellas una cantidad suficiente de 2 colores primarios, las fundas deben estar selladas para que no se derrame la tempera.</p> <p>Mencionar la consigna Observar los colores primarios que se encuentran dentro de la funda y empezar mezclar los dos colores por toda la funda utilizando el dedo índice, observando que color se forma con la mezcla de ellos.</p>	<p>Identificar los colores primarios que se encuentran dentro de la funda plástica o funda ziploc.</p> <p>Mezclar los colores que se encuentran dentro de la funda utilizando el dedo índice.</p> <p>identificar y mencionar que color se formó dentro de la funda.</p> 

Tercer momento	
<p>Entregarles a todos los niños el cepillo de dientes que no usen y la mezcla que realizaron en la funda previamente, dividir los niños según el color secundario que cada uno tenga en su funda, ubicarlos alrededor</p>	<p>Ubicarse dentro del grupo de trabajo según el color que formó previamente.</p> <p>Introducir el cepillo en la funda donde realizó la mezcla y empezar a manipular las cerdas del</p>

de la silueta de la mancha. Mencionar la consigna: Introducir el cepillo en la funda donde realizaron la mezcla y empezar a manipular las cerdas del cepillo para que pueda salpicar la pintura en la mancha.

cepillo con el dedo pulgar para que pueda salpicar la pintura en la mancha.



Rúbrica de evaluación

Criterios de evaluación	Adquirida	En proceso	Iniciada	No aplicada
Habilidades motrices finos				
Utiliza la pinza digital para clasificar las prendas de vestir.				
Utiliza el punzón de manera correcta utilizando la pinza digital.				
Utiliza el dedo índice para realizar distintas actividades.				
Utiliza la pinza digital para ensartar objetos.				
Manipula objetos utilizando con solvencia todos los dedos de la mano.				
Criterios de evaluación según la destreza				
Identifica las prendas de vestir de acuerdo al clima en que se encuentra.				
Participa en actividades grupales siguiendo las reglas.				
Identifica sus emociones				
Reconoce cuáles son los alimentos nutritivos y no nutritivos.				
Identifica los colores primarios				
Realiza la mezcla de colores primarios para formar un color secundario				

SECCIÓN 3

ACTIVIDADES PARA EL DESARROLLO DE TRAZOS RECTOS

Experiencia de aprendizaje: Mi casa es un laberinto

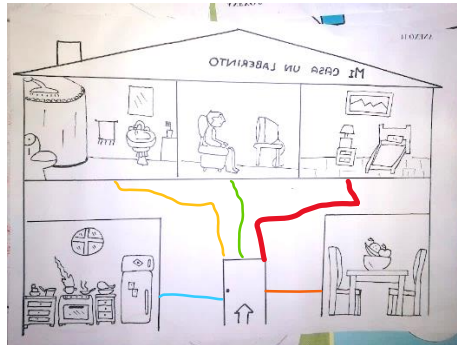

Destrezas trabajadas:

Realizar actividades creativas utilizando las técnicas gráfico-plásticas con plastilina.

Establecer la relación de pertenencia entre los objetos.

Comunicarse incorporando palabras nuevas a su vocabulario en función a los ambientes y experiencias en las que hay interactuado.

Realizar actividades de coordinación viso-motriz

Tiempo para ejecutar las actividades: 30 minutos

Recursos | Tiza, plastilina color: amarillo, azul, rojo, verde; tarjetillas A5

Preparación del ambiente

Para el primer momento dibujar una rayuela en forma de casa en el piso **anexo 13**

Para el segundo momento entregar plastilina verde, amarilla, azul, roja, para que los niños formen un hilito de cada una de ellas e imprimir el **anexo 14** mi casa un laberinto para todos los niños

Para el tercer momento imprimir o dibujar 2 veces las imágenes del **anexo 15** en cartulinas tamaño A5 y pegarlas en el piso, respetando el orden que se encuentran en el anexo.

Primer momento

Rol del docente

Rol de los estudiantes

<p>Decir la consigna: con una piedrita van a lanzar en la rayuela en cualquier parte de la casa ya sea la ventana, puerta, chimenea, balcón o techo, donde haya caído la piedrita no pueden pisar.</p>	<p>Coger una piedra y ubicarse en la rayuela de la casa.</p> <p>Lanzar la piedra en cualquier parte de la casa.</p> <p>Saltar en las partes de la casa evitando la parte donde se encuentra la piedra que lanzó.</p> 
--	--

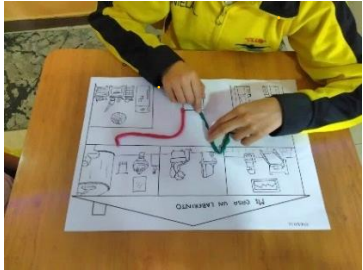
Segundo momento	
<p>Entregar la plastilina a cada uno de los niños.</p> <p>Entregar el anexo 14 mencionar la consigna: con la plastilina roja vamos a formar un camino que nos lleve hacia el baño que se encuentra caminando unos pasitos desde la puerta hacia al frente y giramos a la izquierda y se explica que acciones se realiza en esa área, con la plastilina verde nos vamos a la sala que se encuentra caminando al fondo desde la puerta, con la plastilina amarilla nos vamos a dirigir al dormitorio que se encuentra caminando unos pasitos desde la puerta hacia al frente y giramos a la derecha, con la plastilina anaranjada nos vamos a dirigir hacia el comedor que se encuentra caminando unos pasitos desde la puerta hacia la derecha y finalmente con plastilina celeste nos vamos a dirigir a la cocina que se encuentra</p>	<p>Formar un hilito con la plastilina que se le entregó.</p> <p>Ubicarse en el punto de partida de la plantilla mi casa un laberinto.</p> <p>Formar un camino hacia el área de la casa que la docente está dando la dirección y mencionar que se realiza en ese espacio de punto de llegada.</p> 

caminando unos pasitos desde la puerta hacia la izquierda.	
--	--

Tercer momento	
<p>Formar 2 grupos de 5 niños formando un tren y mencionar la consigna: Cada niño va a acercarse a observar las imágenes que se encuentran en el piso y va a relacionar la imagen del área de la casa con la acción según corresponda y después correr hacia el otro lado para que continúe con la actividad el siguiente compañero.</p>	<p>Ubicarse en el grupo correspondiente Relacionar el área de la casa con la acción que se realiza en cada una de ellas trazando una línea de izquierda a derecha.</p> 

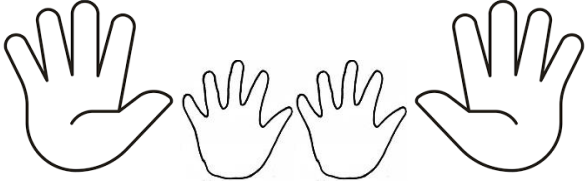
<p>Experiencia de aprendizaje: Con ellos siempre de la mano</p> 	
<p>Destrezas trabajadas: Reconocer a los miembros de su familia y los roles que cumple cada uno. Reconocerse como parte integrante de una familia a la que pertenece</p>	
<p>Tiempo para ejecutar las actividades: 30 minutos</p>	
<p>Recursos</p>	<p>Pelota, silueta de las manos del integrante de la familia de los estudiantes, porta hielos, agua, temperas, palillos, refrigeradora</p>
<p>Preparación del ambiente</p>	

Para el segundo momento pedir previamente la silueta de la mano de los integrantes de la familia

Para el tercer momento se necesita elaborar paletas de hielo con tempera, agua y un palillo para que puedan sujetar, de base utilizar los porta hielos de las refrigeradoras y pegar el **anexo 16** en una pared lisa.

Primer momento

Rol del docente

Formar un círculo con todos los niños y mencionar la consigna: vamos a jugar tingo-tango con una pelota y el niño o niña que se quede con la pelotita va a pasar al centro y nos va a contar cómo está conformada su familia y qué hace cada uno de ellos.

Rol de los estudiantes

Ubicarse en el círculo
Identificar y mencionar a sus miembros de la familia y sus roles



Segundo momento

Mencionar a los niños: sacar las siluetas de las manos de quienes conforman su familia e identificar la mano a quién le pertenece y trazar líneas según la consigna, mamá puntear 3 líneas horizontales en la palma de la mano, papá puntear 3 líneas verticales en la palma de la mano, hermano o hermana puntear 3 líneas diagonales en la palma de la mano, y en la silueta de mano del niño trazar 2 líneas horizontales y verticales en la

Identificar la silueta de las manos de cada integrante de mi familia.
Realizar las líneas punteadas con marcadores triplus siguiendo la consigna.
Trazar líneas en la palma de la mano que le pertenece y unir las manos de los integrantes pegando el dedo meñique y pulgar colocando la mano de usted en la mitad.

mano, indicando que se traza líneas completas en la mano del niño porque él es el miembro importante de la familia, después pegar el dedo meñique y pulgar de cada una de las manos de la familia formando una cadena haciendo que la mano del niño quede en la mitad.



Tercer momento

Hacer grupos de 4 niños por papelote, ubicar al frente del papelote las 4 paletas de helado por grupo.
Mencionar la consigna: Cada niño va a correr hacia el lado donde se encuentra el papelote, van a unir la mano con la casita del mismo color, colocar la etiqueta de sus apellidos simulando que la familia de ellos vive en esa casita.

Ubicarse en el grupo y agarrar una paleta de tempera para correr hacia el lado donde se encuentra el papelote.
Seleccionar y unir los puntos de una mano con la casa la casa correspondiente.
Etiquetar la casa a donde lo llevó el camino.



Experiencia de aprendizaje: El hogar de los animalitos



Destrezas trabajadas:	
Identificar el hábitat de los animales de su entorno.	
Tiempo para ejecutar las actividades: 30 minutos	
Recursos	Funda plástica, scotch, platos desechables, tierra, algodón, goma, escarcha celeste o azul.
Preparación del ambiente	
Para el primer momento recortar las tarjetillas que se encuentran en el anexo 17	
Para el tercer momento se necesita forrar cada mesa con funda plástica transparente y pegar al lado izquierdo de la mesa de forma aleatoria los animales que se encuentran en el anexo 17 y al lado derecho de la mesa de forma aleatoria los platos que fueron a la simulación del hábitat de cada uno de los animales, realizar un tipo esfero con una paleta de helado y pegar una esponja de 1cm en un extremo.	

Primer momento	
Rol del docente	Rol de los estudiantes
Formar un círculo y mencionar la consigna: Observar al animalito que se tiene en la tarjetilla, mencionar donde vive e imitarlo.	Identificar e imitar al animal que se encuentra en la tarjetilla
	

Segundo momento	
Formar grupos de 3 niños y entregar un plato desechable a cada uno de ellos asignando que niño va a	Esparcir la goma por el plato desechable y pegar el material que se le asigno.

<p>esparcirá goma en el plato y pegará algodón simulando que es el hábitat de los animalitos que viven en el aire, otro niño esparcirá goma en el plato y pegará arena en el mismo simulando que es el hábitat de los animalitos que pasan en la tierra y el otro niño esparcirá goma en el plato y regará escarcha en el plato simulando que es el hábitat de los animalitos viven en el mar.</p>	<p>Identificar que hábitat van a crear, tomar en cuenta la consigna: los platos que están con algodón es el hábitat de los animalitos aéreos, los platos que están con arena es el hábitat de los animalitos terrestres, los platos que están con escarcha es el hábitat de los animalitos acuáticos.</p> 
--	--

Tercer momento	
<p>Formar grupos en cada una de las mesas de 4 a 5 niños y recordar que hábitat ellos realizaron y que animales se pueden encontrar ahí.</p> <p>Mencionar la consigna: Cada niño va a relacionar con una línea a cada uno de los animales con su hábitat agarrando el palo de helado con la esponjita y mancharlo de tempera para poder realizar el trazo en la mesa.</p>	<p>Ubicarse en el grupo de trabajo y recordar el hábitat que simuló en el plato.</p> <p>Identificar el hábitat de cada animal y relacionarlo con un trazo.</p> 

Experiencia de aprendizaje: Jugando con las figuras geométricas

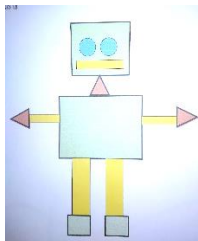

Destrezas trabajadas:

Identificar figuras geométricas básicas: círculo, cuadrado y triángulo en objetos del entorno y en representaciones gráficas.

Realizar actividades creativas utilizando las técnicas grafoplásticas con variedad de materiales.

Tiempo para ejecutar las actividades: 30 minutos

Recursos	tapa de caja de zapatos, tierra o arena, figuras geométricas
-----------------	--

Preparación del ambiente

Para el segundo momento pedir con anterioridad una tapa de caja de zapatos, colocar dentro de ella harina y recortar algunas figuras geométricas del **anexo 18**

Recortar y colocar en 5 fundas las figuras geométricas para formar el robot que se encuentra en el **anexo 18**

Primer momento

Rol del docente

Formar un círculo con los niños y jugar a la profe dice: que le traigan un objeto que sea cuadrado y así sucesivamente con todas las figuras geométricas.
Después para que esté ordenado el lugar donde jugaron cantar junto con los

Rol de los estudiantes

Ubicarse en el círculo y jugar a traer los objetos que se le menciona.
Identificar figuras geométricas en el entorno
Poner en orden los objetos que se utilizó para el juego

niños “a colocar a colocar cada cosa en su lugar y así tener un espacio ordenado”



Segundo momento

Entregar a cada uno de los niños la tapa de caja de zapatos esparciendo la arena o tierra en ella.
Decir la consiga: Dibujar en la harina la figura geométrica que observan utilizando el dedo índice y mencionar el nombre de la figura geométrica y los lados que tiene.

Observar y dibujar la figura geométrica en la harina utilizando el dedo índice.
Mencionar el nombre de la figura geométrica y enumerar los lados que tiene cada una de ellas.



Tercer momento

Formar grupo de 5 niños y entregarles en una funda las figuras geométricas que van a utilizar.
Mencionar la consiga: Van a observar al robot construido con figuras geométricas y van a armarlo con las figuras que tienen en la funda.

Formar grupos y observar las figuras geométricas que conforman el robot.
Clasificar las figuras geométricas y armar al robot como se encuentra en la muestra de al frente.



Rúbrica de evaluación

Criterios de evaluación	Adquirida	En proceso	Iniciada	No aplicada
Tazos rectos				
Traza líneas verticales en dirección arriba-abajo relacionando objetos.				
Traza líneas verticales en dirección abajo-arriba.				
Traza líneas horizontales en dirección izquierda-derecha.				
Traza líneas diagonales en dirección arriba-abajo.				
Criterios de evaluación según la destreza				
Realiza actividades utilizando diferentes técnicas grafo plásticas.				
Establece la relación pertenencia entre los objetos y las dependencias de la casa.				
Reconoce a los miembros de su familia.				
Identifica el hábitat de los animales de su entorno.				
Identifica las figuras geométricas como: círculo cuadrado y triángulo.				

SECCIÓN 4

ACTIVIDADES PARA EL DESARROLLO DE TRAZOS CURVOS

Experiencia de aprendizaje: Jugando a lo que quiero ser de grande



Destrezas trabajadas:

Identificar profesiones que brindan servicios a la comunidad, los roles que ellos cumplen y los instrumentos que utilizan en cada uno de ellos.

Tiempo para ejecutar las actividades: 30 minutos

Recursos Tizas, tabla de punzar y punzón.

Preparación del ambiente

Para el segundo momento imprimir el **anexo 19**, en formato A4 y separar cada uno de los rompecabezas

Para el tercer momento utilizar el **anexo 19**, recortar el dibujo de la profesión y el recuadro de los instrumentos de cada una de ellas y pegarlas en el piso para que los niños puedan realizar la relación de cada una de las imágenes.

Primer momento

Rol del docente

Formar un círculo con los niños y jugar “pato, pato, ganso”, mencionar la consigna: Un niño se va a poner de pie

Rol de los estudiantes

Ubicarse en el círculo y jugar “pato, pato, ganso”
Socializar la profesión quieren ejercer cuando sean grandes y ¿Por qué?

<p>y va a tocar las cabezas de cada uno de los compañeros diciendo pato, pato y cuando el desee dirá ganso, a la persona que le tocó ganso esa persona pasara a la mitad del círculo y socializará la profesión que ellos quieren ejercer cuando sean grandes y ¿por qué?</p>	
---	--

Segundo momento	
<p>Entregar a cada uno de los niños un rompecabezas con la tabla de punzar. Mencionar la consigna: Punzar por la línea negra el rompecabezas y desprenderlo de la hoja, después mezclar las dos piezas pequeñas con sus compañeros para identificar y armar el rompecabezas relacionando el instrumento y área donde se ejerce la profesión.</p>	<p>Punzar y desprender el rompecabezas que se encuentra en la hoja.</p> <p>Identificar el instrumento y el área donde se ejerce la profesión que se punzó.</p> <p>Armar el rompecabezas con las piezas correspondientes de cada profesión.</p> 

Tercer momento	
<p>Formar dos grupos de 4 niños y colocar el material de trabajo en una mesa, mencionar la consigna: agarrar la tiza y relacionar con un trazo en</p>	<p>Ubicarse en grupos y agarrar la tiza utilizando pinza digital.</p> <p>Identificar y relacionar la profesión con el instrumento que se utiliza en ella.</p>

forma de olas la profesión con los instrumentos que se utiliza en ella.



Experiencia de aprendizaje: Juego y me transporte

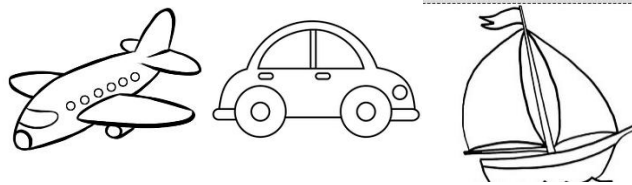

Destrezas trabajadas:

Reconocer los medios de transporte y el medio donde transitan

Tiempo para ejecutar las actividades: 30 minutos

Recursos

Tierra, crayones, escarcha, goma, botellas, temperas y esponja

Preparación del ambiente

Para el segundo momento imprimir el **anexo 20** para todos los estudiantes

Para el tercer momento se necesita 3 botellas, colocar dentro de ella tempera con agua y en el pico de la botella colocar esponja y ajustarla con ligas para que quede tipo recipiente de Cherry de zapatos, dibujar el **anexo 21** en pliegos de cartulina y colocarlos en la pared para trabajar con los niños.

Primer momento	
Rol del docente	Rol de los estudiantes
<p>Formar un tren con todos los niños y empezar a recorrer el patio simulando que están viajando en un avión y estirar los brazos hacia los costados, después simular que están viajando en auto estirar los brazos hacia al frente y simular que es un volante después simular que viajan en barco y empezar a mover los brazos como si estuviese remando.</p>	<p>Colocarse en la fila del tren para jugar a ser un medio de transporte.</p> <p>Entonar la canción e imitar que se encuentran en el medio de transporte.</p> <p>Andar en avión es de lo mejor, porque es lo más cerca que a las nubes estoy</p> <p>Andar en auto es de lo mejor, porque así llego pronto al jardín</p> <p>Andar en barco es de lo mejor, porque en el mar puedo ver peces y algo más</p> <p><i>Elaborado por: Evelyn Lema</i></p>

Segundo momento	
<p>Entregar el anexo 20 a cada uno de los niños, mencionar la consigna: Observar los medios de transporte que se encuentran en la cartulina, repisar con el dedo índice las líneas punteadas que se encuentran debajo de cada medio de transporte, después en el medio de transporte aéreo unir los puntos con crayones, el medio de transporte terrestre pegar tierra en las líneas punteadas y en el medio de transporte marítimo pegar escarcha. Finalmente preguntar ¿Cuál es el medio donde transita el avión?</p>	<p>Observar y realizar la actividad mediante consignas: el medio de transporte aéreo unir los puntos con crayones, el medio de transporte terrestre pegar tierra en las líneas punteadas y en el medio de transporte marítimo pegar escarcha en las líneas punteadas.</p> <p>Identificar el medio donde transita los medios de transporte.</p>

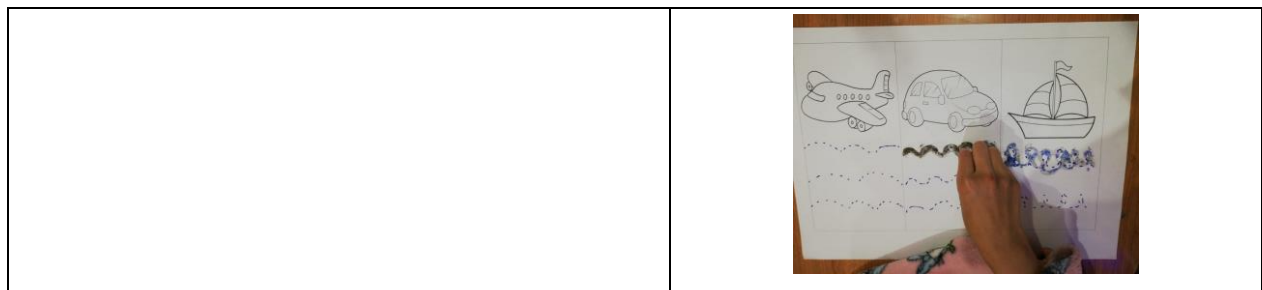

Tercer momento

Formar 3 grupos de 3 niños para realizar el anexo 21.

Mencionar la consigna: tomar la botella de tempera y acercarse al papelote para unir la primera fila de las líneas punteadas después regresar donde sus compañeros, entregarle la botella y que él continúe con la siguiente fila del papelote.

Preguntar: ¿Las líneas que unieron a qué medio de transporte correspondía?

Ubicarse en grupos y escuchar la consigna.

Unir las líneas punteadas con la botella de tempera

Identificar a que medio de transporte correspondía las líneas que unieron.



Experiencia de aprendizaje: Contando aprendo

1 2 3 4 5

Destrezas trabajadas:

Comprender la relación del numeral (representación simbólica del número) con la cantidad hasta el 5.

Contar oralmente del 1 al 5 con secuencia numérica.

Tiempo para ejecutar las actividades: 30 minutos

Recursos	Lana, cuentas, temperas
Preparación del ambiente	
Para el tercer momento imprimir el anexo 22 en formato A3 y pegar las puntas de la actividad sobre la mesa para que no se pueda deslizar al momento de trabajar.	

Primer momento	
Rol del docente	Rol de los estudiantes
Formar un círculo y mencionar la consigna: Con los compañeros que estamos aquí vamos a formar grupos de 4 y así realizar la actividad con los demás numerales.	Ubicarse en el círculo y escuchar la consigna Formar grupos de 5 compañeros, contar y observar si el grupo está formado de manera correcta.
	

Segundo momento	
Entregar 5 pedazos de lana a cada niño con el numeral del 1-5 pegado en la punta de cada lana. Mencionar la consigna: identificar el numeral que se encuentra en la punta de la lana y ensartar el número de cuentas que se encuentra en la lana.	Identificar el numeral y ensartar la cantidad de cuentas que corresponden en cada pedazo de lana.
	

Tercer momento

Formar grupos de 5 niños y ubicarlos donde se encuentra la actividad a realizar, mencionar el enunciado: cada uno de los niños va a escoger un sapo o sapitos que se encuentran en la hoja, contar cuantos sapos están en ese grupo escogido y va a unir las líneas punteadas realizando el número de saltas según los sapos que se encuentran en el grupo seleccionado, si seleccionó el grupo de 3 sapitos pues ese niño tendrá que unir los puntos realizando 3 saltitos y así simultáneamente.

Ubicarse en el grupo de trabajo y seleccionar un grupo de sapitos.

Contar cuantos sapitos se encuentran en el grupo seleccionado y trazar los saltos según el número de sapitos que se encuentran en el grupo seleccionado.

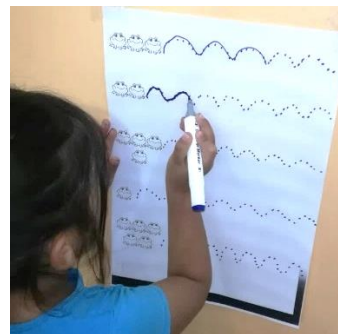

Experiencia de aprendizaje: Una nueva amiga



Destrezas trabajadas:

Reconoce las partes de la planta

Realiza actividades grafo plásticas

Tiempo para ejecutar las actividades: 30 minutos

Recursos

Marcadores triplus de color: Verde, amarillo, café y rojo

Tijeras

Preparación del ambiente

Para el primer momento recortar las partes de la planta del **anexo 23** para armarla mientras se va encantado la canción de “Antonieta es una planta”

Para el segundo momento imprimir el **anexo 23** en formato A2 para cada uno de los niños

Para el tercer momento colocar en una mesa los marcadores triplus color: verde amarilla, café; dibujar el **anexo 24** y pegarlo en el espacio donde se va a trabajar.

Primer momento	
Rol del docente	Rol de los estudiantes
<p>Entonar y armar la planta mientras se va nombrando cada una de partes de planta.</p>	<p>Entonar la canción de Antonieta es una planta y observar las partes de la planta.</p> <p>Antonieta es una planta, Antonieta es una planta que nace en el campo, Antonieta se sostiene con sus enormes raíces para que el viento no se la lleve, Antonieta tiene tallo que crece hacia arriba y también unas hojitas que son sus bracitos, Antonieta, Antonieta también tiene un bello fruto y también una florcita.</p> <p>Antonieta, Antonieta ha sido una bella planta.</p> <p style="text-align: center;"><i>Elaborado por: Evelyn Lema</i></p>

Segundo momento	
<p>Entregar el anexo 23, tijeras y cartulina a cada uno de los niños, mencionar la consigna: recortar, mezclar las piezas del rompecabezas y armarle a la planta en la cartulina entregada.</p>	<p>Recortar y mezclar las piezas que se extrajo de la hoja.</p> <p>Armar en la cartulina de manera ordenada las partes de la planta.</p>



Tercer momento

Formar grupos de 5 niños por papelote a trabajar, mencionar la consigna: seleccionar una parte de la planta, seleccionar la tempera con la que se unirá los puntos de la parte de la planta seleccionada.

Ubicarse en el grupo de trabajo y seleccionar una parte de la planta.

Correr hacia el lado donde se encuentra el papelote

Unir los puntos de la parte de la planta seleccionada, con el color de tempera correspondiente y después correr hacia el otro lado para que el compañero continúe con la actividad.



Rúbrica de evaluación

Criterios de evaluación	Adquirida	En proceso	Iniciada	No aplicada
Trazos curvos				
Traza líneas curvas abiertas en dirección izquierda-derecha.				
Traza líneas curvas cerradas en dirección izquierda-derecha.				
Traza líneas en forma espiral.				
Traza líneas semicirculares.				
Criterios de evaluación según las destrezas				
Identifica las profesiones y los instrumentos que utilizan en cada una de ellas.				
Reconoce los medios de transporte.				
Identifica el ambiente donde transitan los medios de transporte.				
Cuenta del 1 al 15.				
Identifica número y cantidad del 1 al 15.				
Identifica las partes de la planta.				

Conclusiones

Una vez finalizado el trabajo de titulación se pudo concluir que la grafomotricidad es fundamental para la adquisición de la preescritura en el proceso educativo, por lo que es importante la ejecución de actividades, manipulación de recursos que ayuden al proceso de enseñanza-aprendizaje para que los niños adquieran la habilidad de ejecutar trazos rectos y trazos curvos de manera legible para el desarrollo de la preescritura en el ámbito educativo, de tal forma el estudiante pueda comunicarse mediante el lenguaje escrito en transcurso de su vida.

En las experiencias de aprendizaje desarrolladas en la propuesta fue importante plantear la preparación del ambiente en cada una de las actividades, ayudando a trabajar de manera simultánea en el proceso de aprendizaje del estudiante, se plantea un rol docente y rol estudiante en la propuesta visto que es una guía de acciones que debe realizar tanto el docente como el estudiante para desarrollar las habilidades del niño, el trabajar de manera colectiva en el momento de cierre en las experiencias de aprendizaje planteadas ayuda a que el niño logre desarrollar vínculos sociales mejorando habilidades de empatía con sus pares.

Las actividades lúdicas planteadas en cada una de las experiencias de aprendizaje en la propuesta metodológica ayudan a fortalecer habilidades tanto gruesas como finas, donde se ejercita movimientos de brazo, antebrazo, manos y dedos, las cuales la ejecución de actividades dentro de las experiencias de aprendizaje ayuda al desarrollo de trazos rectos y curvos, consiguiendo una coordinación de ojo-mano, siendo esto la preparación para el desarrollo de la preescritura.

Los criterios de evaluación planteados en cada una de las secciones de la propuesta pedagógica se enfocan en varios aspectos como: el desarrollo motriz grueso, desarrollo motriz

fino, desarrollo de trazos rector y desarrollo de trazos curvos, permitiendo ver si el discente a fortalecido la grafomotricidad con las actividades ejecutadas en cada una de las experiencias de aprendizaje y además valorar las habilidades de acuerdo con las destrezas.

Bibliografía

- Acosta, S., & María, G. (2012). Estrategias de enseñanza utilizadas por los docentes de biología en las universidades públicas. *Omnia*, 18(2), 67-82.
<https://www.redalyc.org/pdf/737/73723402005.pdf>
- Andalucía, F. d. (2011). La grafomotricidad en la Educación Infantil. *Temas para la educación*.
<https://www.feandalucia.ccoo.es/docu/p5sd8640.pdf>
- Arguello, B., & Sequeira, M. (2015). *Estrategias metodológicas que facilitan el proceso de enseñanza aprendizaje de la Geografía e Historia en la Educación Secundaria Básica*. Nicaragua. <https://repositorio.unan.edu.ni/1638/1/10564.pdf>
- Cabrera, C., & Dupeyrón, M. (2019). El desarrollo de la motricidad fina en los niños y niñas del grado preescolar. *Mendive Revista de Educación*, 222-239.
http://scielo.sld.cu/scielo.php?script=sci_arttext&pid=S1815-76962019000200222#B23
- Chomsky, N. (2002). Manual básico de grafomotricidad. México: Trillas.
- Comes, P., & Quinquer, D. (2004). *Enseñar y aprender ciencias sociales, geografía e historia en la Educación Secundaria* (Sexta ed.). Barcelona: Horson.
- Correales, D. (2015). *Las habilidades Motrices Finas*. <http://www.parentsincollege.co/wp-content/uploads/2015/06/Las-habilidades-motrices-finas.pdf>
- Diago, L. (2016). *El desarrollo del lenguaje de 3 a 6 años*. Palencia: UVa PALENCIA.
<https://uvadoc.uva.es/bitstream/handle/10324/21376/TFG-L1466.pdf?sequence=1>
- Estrada, R. (s.f). *Aquisición del Lenguaje Escrito: Grafomotricidad*. España.
http://platea.pntic.mec.es/~aguzman/Rius/02Lectura_grafomotricidad.pdf
- Ferreira, P. (18 de junio de 2011). *Scribd*. Estrategias Metodológicas 12:
<https://es.scribd.com/document/58156988/Las-estrategias-metodologicas-12>

- García, K. (2015). *INCIDENCIA DE LOS ELEMENTOS GRAFO-MOTORES EN LA CALIDAD DE LOS RASGOS CALIGRÁFICOS EN NIÑOS DE 5 A 6 AÑOS. GUÍA DIDÁCTICA CON ENFOQUE PEDAGÓGICO PARA DOCENTES.* Guayaquil.
[http://repositorio.ug.edu.ec/bitstream/redug/24454/1/Garc%
 therine%20Anabel.pdf](http://repositorio.ug.edu.ec/bitstream/redug/24454/1/Garc%c3%ada%20Pinos%2c%20Katherine%20Anabel.pdf)
- Herrero, M., & Alonso, S. (2011). *El desarrollo socio afectivo. Ciclo formativo: Educación infantil.* España: Secretaría General Técnica.
<https://sede.educacion.gob.es/publiventa/vistaPrevia.action?cod=13961&area=E>
- Jiménez, H. G. (2018). La Grafomotricidad y su incidencia en el desarrollo psicomotor de los estudiantes de segundo grado de Educación básica elemental. *Espirales: Revista multidisciplinaria de investigación científica*, 2, 42-53.
<https://doi.org/https://doi.org/10.31876/re.v2i22.359>
- León, K. (2019). *LA GRAFOMOTRICIDAD PARA DESARROLLAR LA PREESCRITURA EN LOS NIÑOS DE NIVEL INICIAL II DE LA ESCUELA POMPILIO REINOSO JARAMILLO DE LA CIUDAD DE LOJA, PERÍODO 2018 – 2019.* Loja.
[https://dspace.unl.edu.ec/jspui/bitstream/123456789/22396/1/ANDREA%
 N.pdf](https://dspace.unl.edu.ec/jspui/bitstream/123456789/22396/1/ANDREA%20LE%c3%93N.pdf)
- Mero, M. (2016). *ESTRATEGIAS METODOLÓGICAS PARA LA INICIACIÓN DE LA PRE ESCRITURA EN LAS NIÑAS Y NIÑOS DE 4 A 5 AÑOS DE EDUCACIÓN BÁSICA DEL JARDÍN DE INFANTES “JARDÍN DEL VALLE” EN EL PERÍODO 2013-2014.* Quito.
<http://www.dspace.uce.edu.ec/bitstream/25000/12274/1/T-UCE-0010-1504.pdf>
- Novillo, M. B. (2016). *La motricidad fina y su importancia en el aprendizaje de la pre-escritura de los niños y niñas del primer año de Educación Básica del Instituto Educativo Antonio*

- Peña Celi, de la ciudad de Loja, periodo 2014-2015.* Loja.
<https://dspace.unl.edu.ec/jspui/bitstream/123456789/13467/1/Maria%20Belen%20Novillo%20Tacuri.pdf>
- Páez, N. (2015). “LA GRAFOMOTRICIDAD Y SU INCIDENCIA EN EL DESARROLLO DE LA PRE-ESCRITURA, DE LOS NIÑOS Y NIÑAS DE 2 A 3 AÑOS. Ambato.
<https://repositorio.uta.edu.ec/bitstream/123456789/16220/1/tesis%20para%20defensa.pdf>
- Papaplia, D., Wendkos, S., & Duskin, R. (2009). *Psicología de el desarrollo de la infancia a la adolescencia.* México: Mc Graw Gill. <https://www.mendoza.gov.ar/salud/wp-content/uploads/sites/16/2017/03/Psicologia-del-Desarrollo-PAPALIA-2009.pdf>
- Pérez, J. (2014). *Grafomotricidad para el aprendizaje de la escritura en niñas y niños de 5 años de edad del J.N.E.N° 640 de San Agustín de Cajas- Huancayo.* Huancayo.
<https://repositorio.uncp.edu.pe/bitstream/handle/20.500.12894/2750/Perez%20Zamudio.pdf?sequence=1&isAllowed=y>
- Pérez, M. (2018). La grafomotricidad en el desarrollo de la pre escritura. Ambato.
<https://repositorio.uta.edu.ec/bitstream/123456789/27399/1/1803237591%20M%C3%B3nica%20Carolina%20P%C3%A9rez%20Ram%C3%ADrez.pdf>
- Puleo, E. (2012). La evolución del dibujo infantil. Una mirada desde el contexto sociocultural merideño.
- Quiñonez, C. (2014). *LA GRAFOMOTRICIDAD Y SU INFLUENCIA EN EL APRENDIZAJE DE LA ESCRITURA DE LOS ESTUDIANTES DE SEGUNDO AÑO DE EDUCACIÓN GENERAL BÁSICA DE LA UNIDAD EDUCATIVA AUGUSTO NICOLÁS MARTÍNEZ DEL CANTÓN AMBATO PROVINCIA DE TUNGURAHUA.* Ambato.
<https://repositorio.uta.edu.ec/bitstream/123456789/11461/1/1409.pdf>

Rius, M. D. (2003). Educación de la grafomotricidad. *Enciclopedia de educación infantil*, 2.

<https://dialnet.unirioja.es/servlet/articulo?codigo=757860>

Torres, H., & Girón, D. (2009). *Didáctica General* (Vol. 9). Costa Rica: Editoram S.A.

https://ceccsica.info/sites/default/files/content/Volumen_09.pdf

Anexos

Anexo 1

HUELLA
POLLO



HUELLA
DINOSAURIO

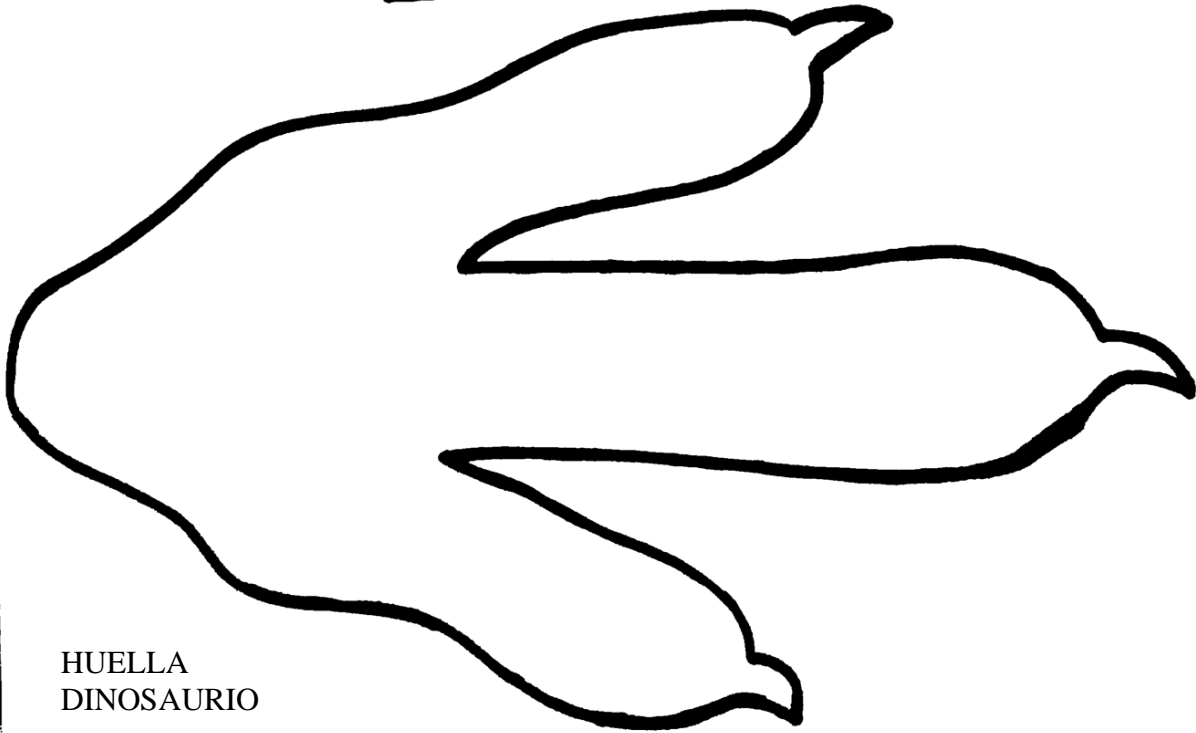

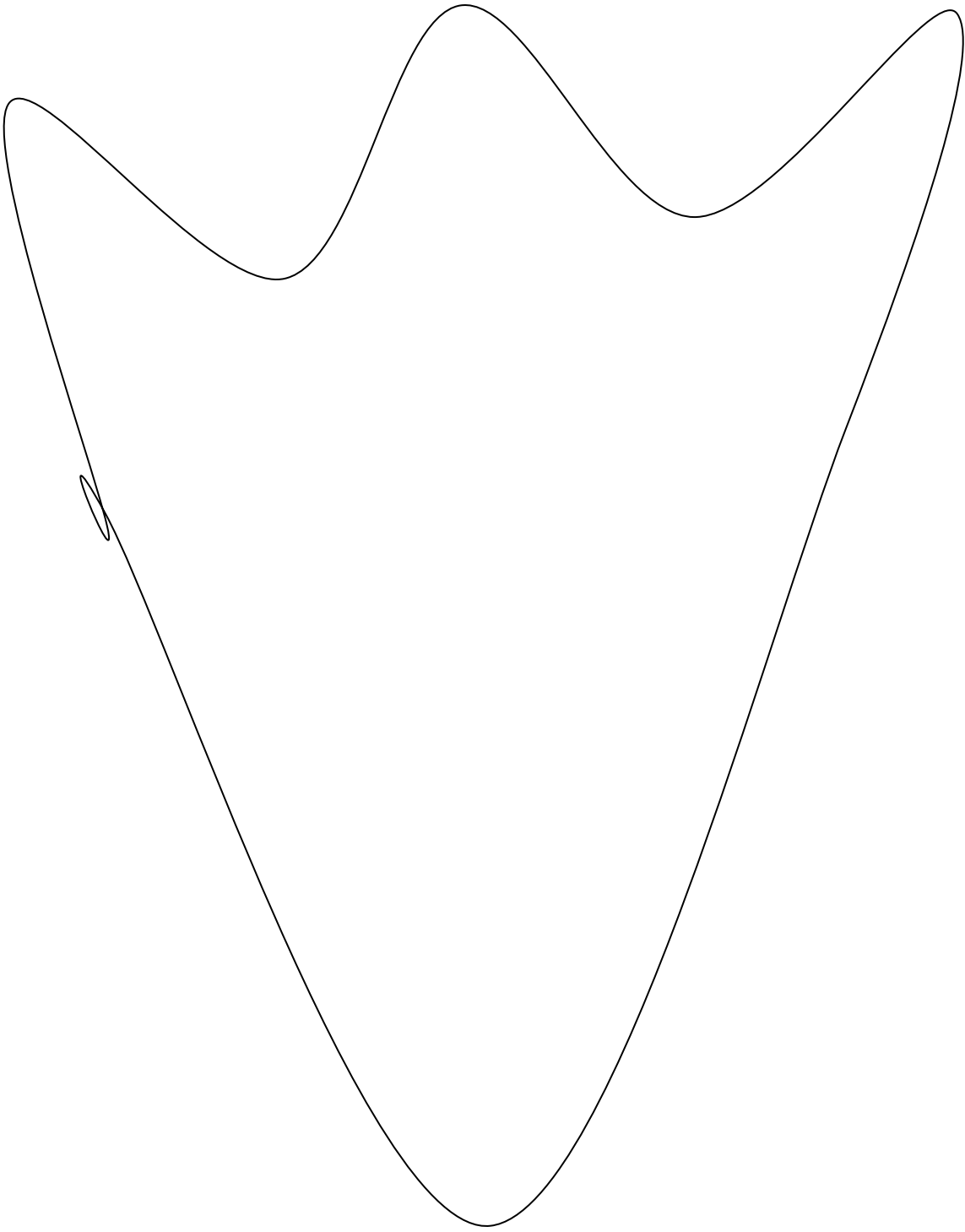

Anexo 2

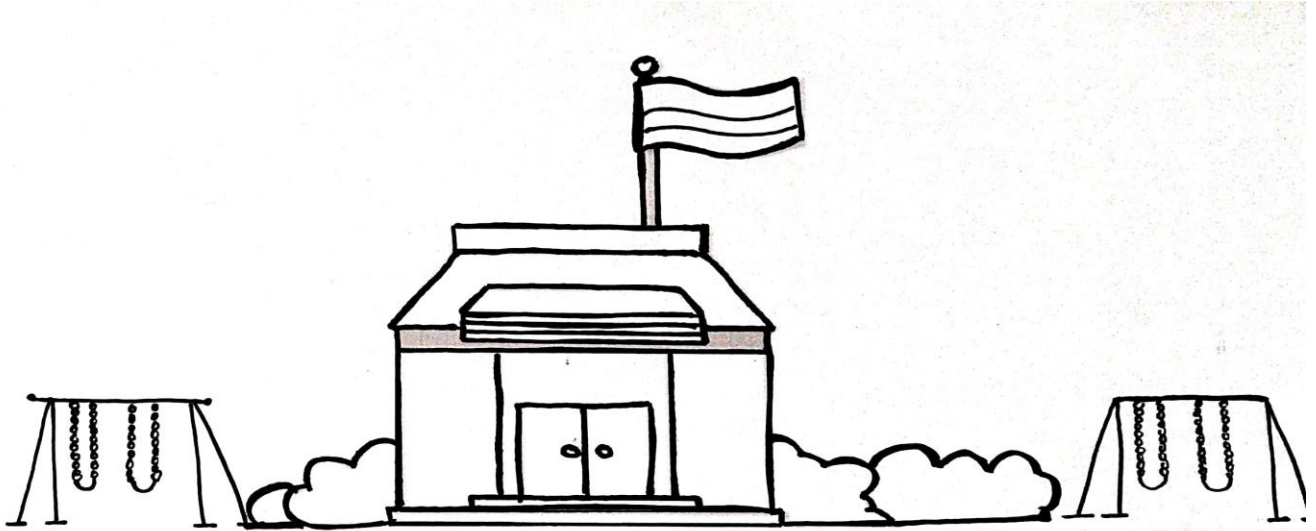

Anexo 3

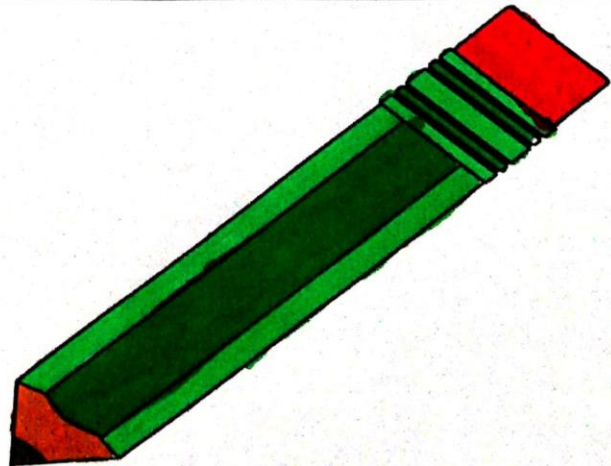
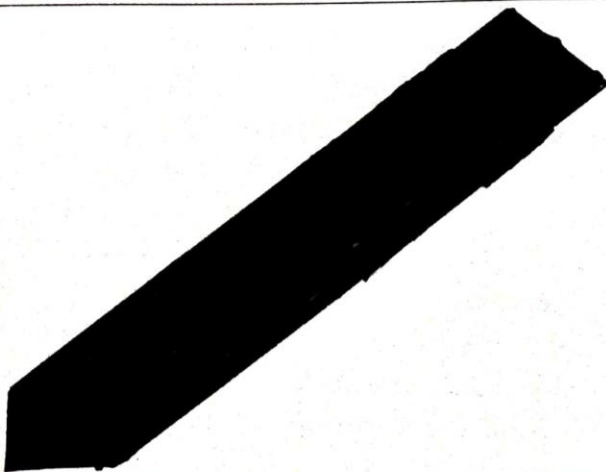
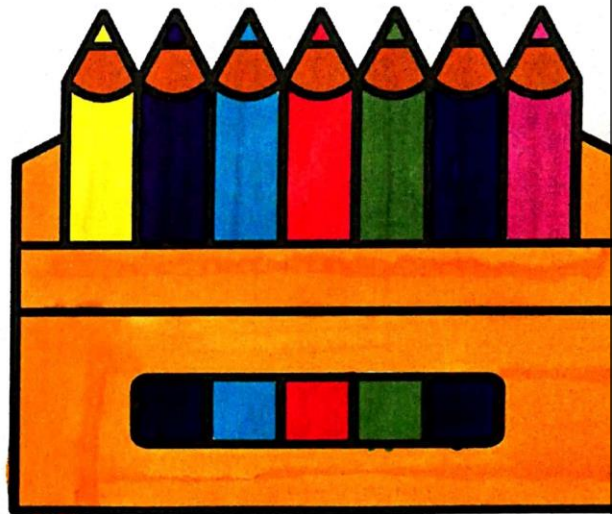
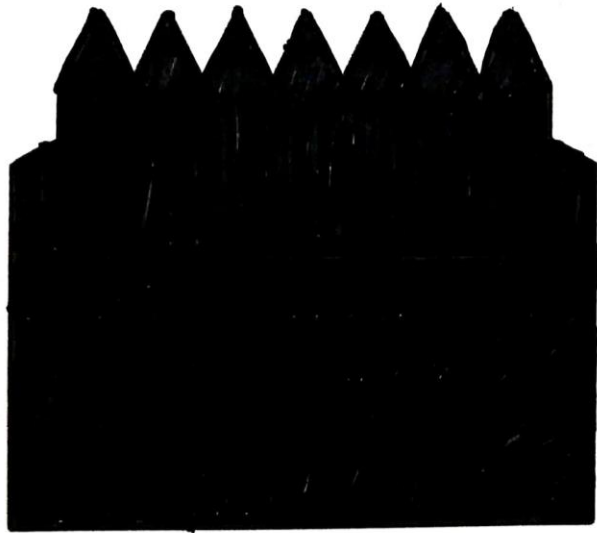
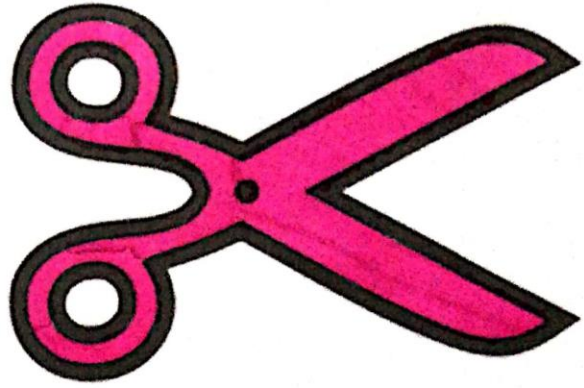
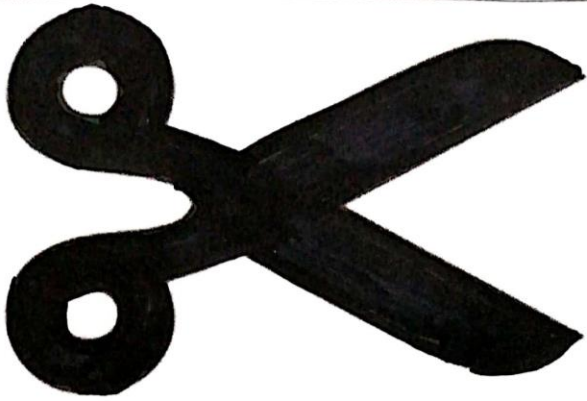

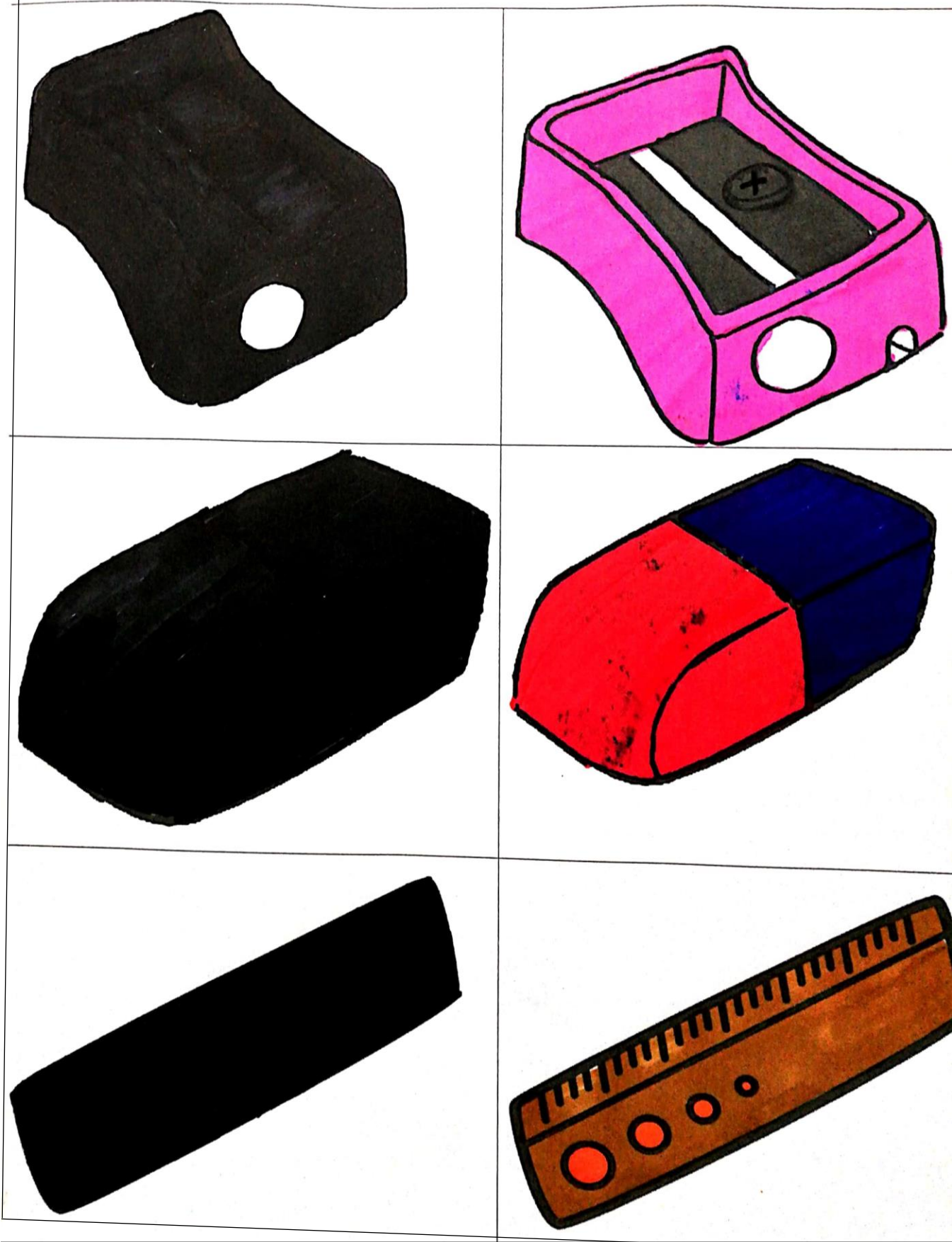

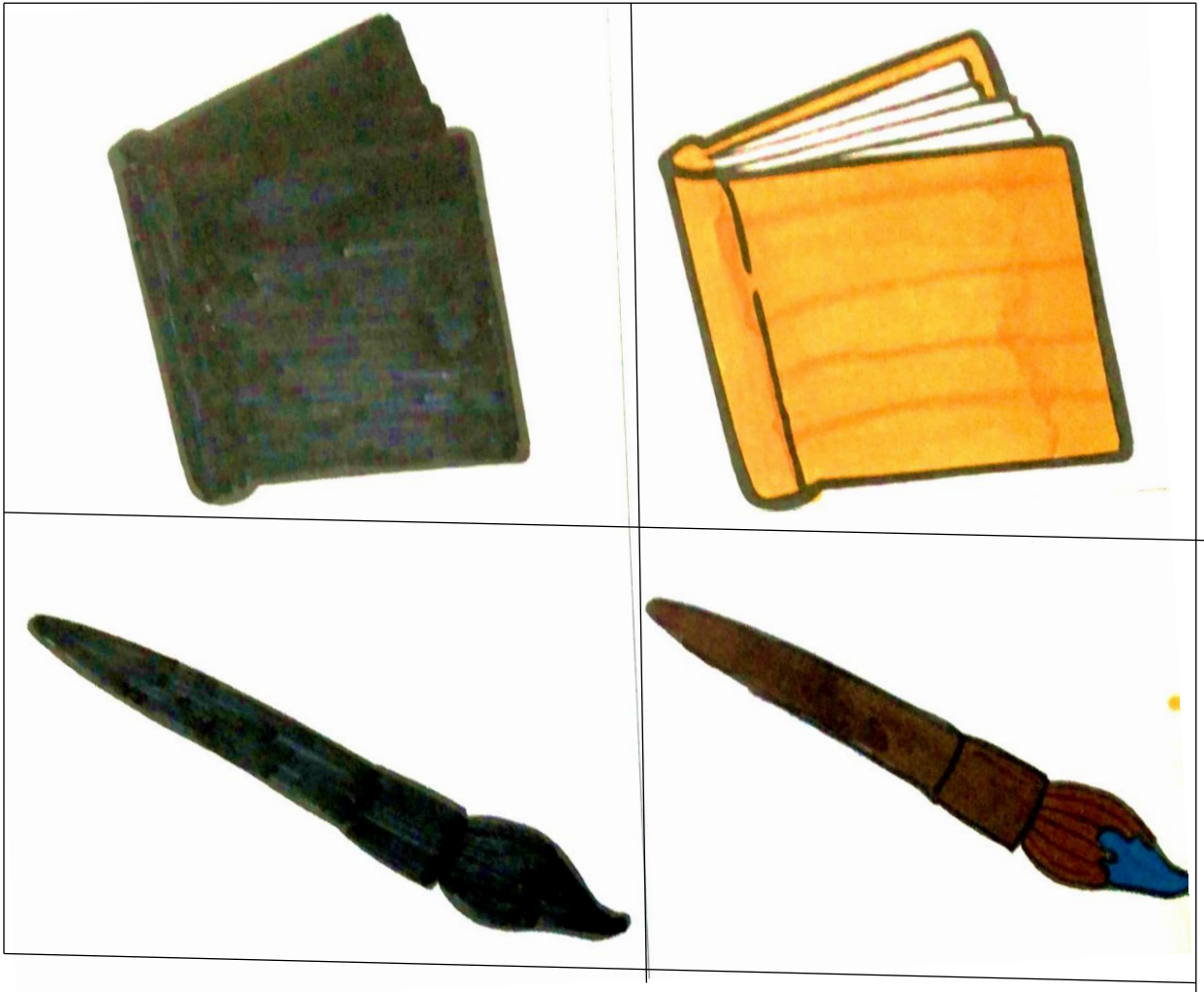

Anexo 4

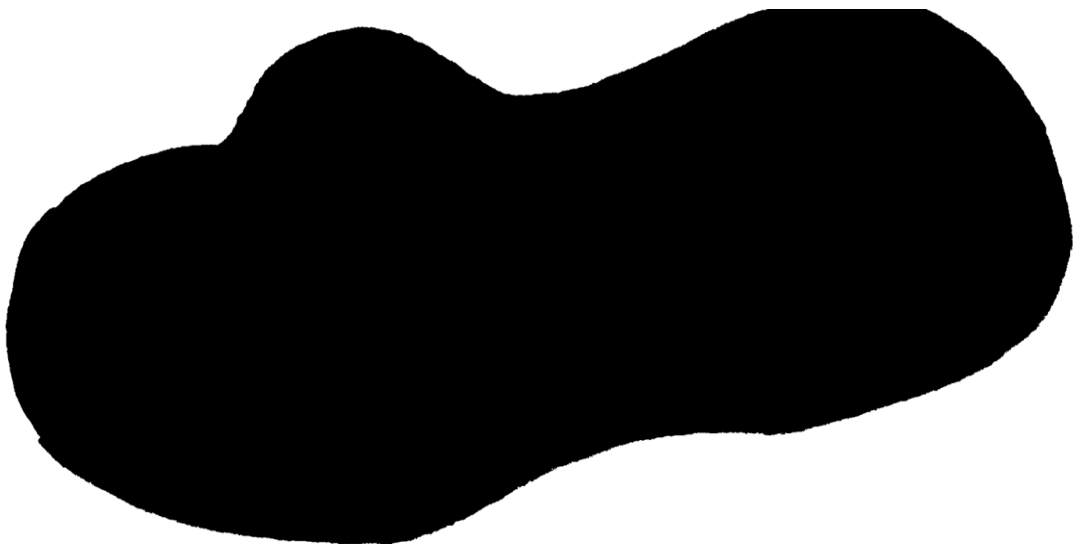

Anexo 5

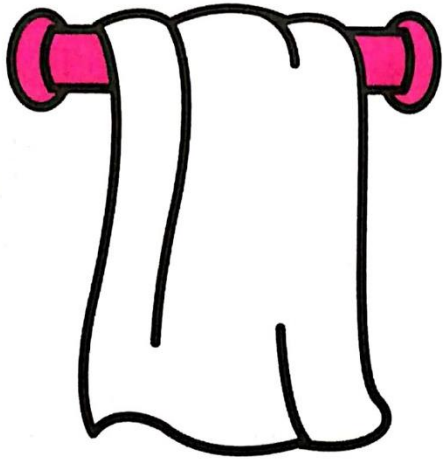
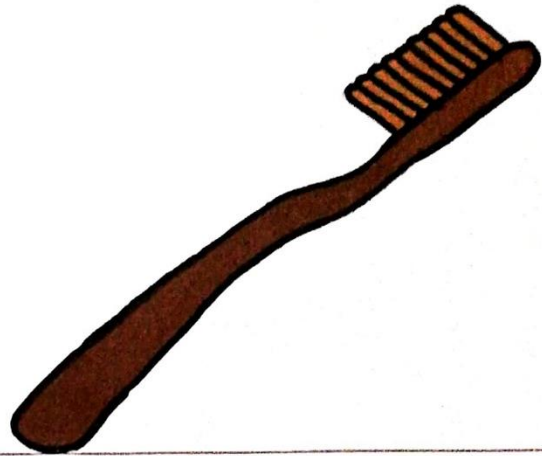

Anexo 6

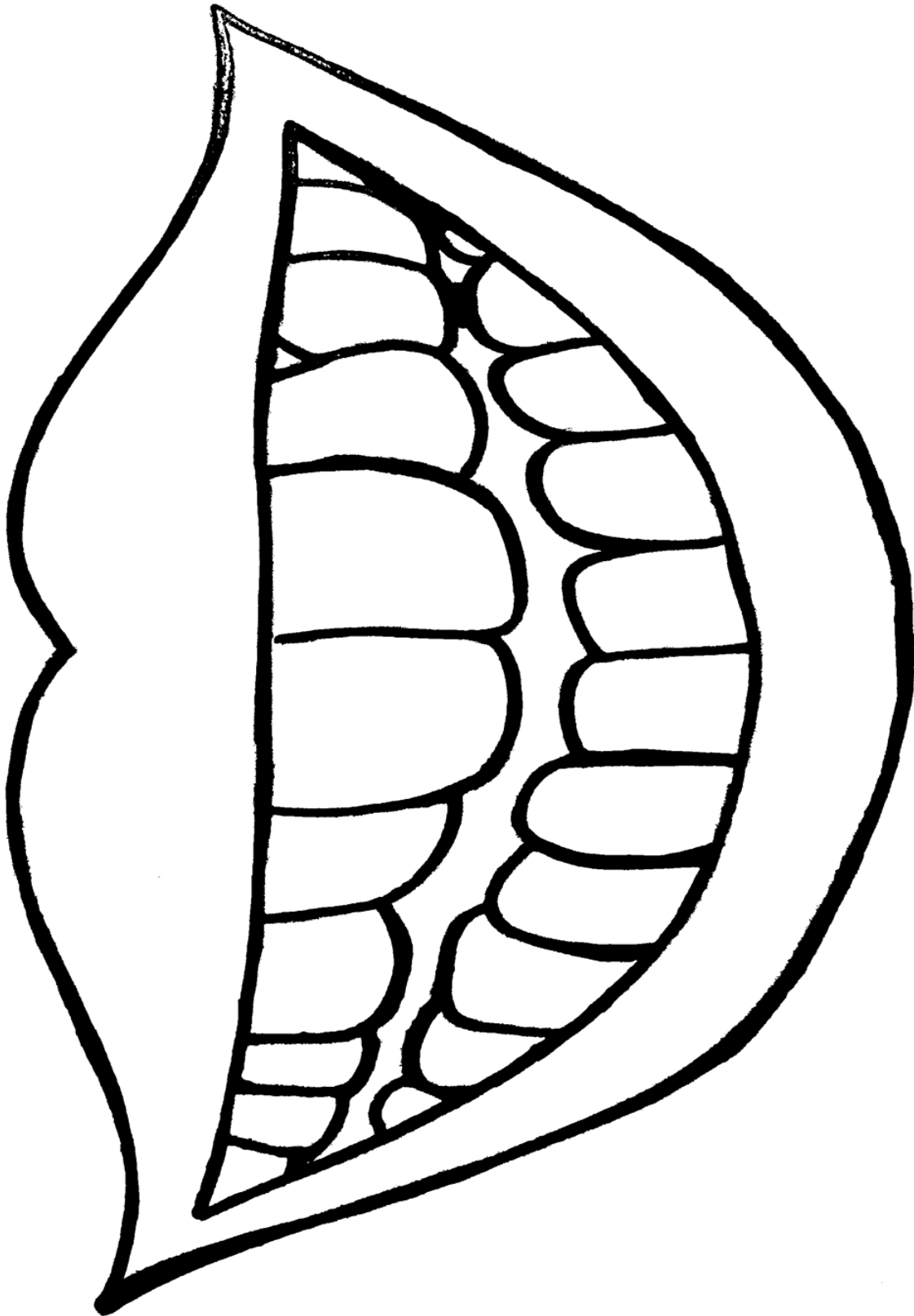

Anexo 7

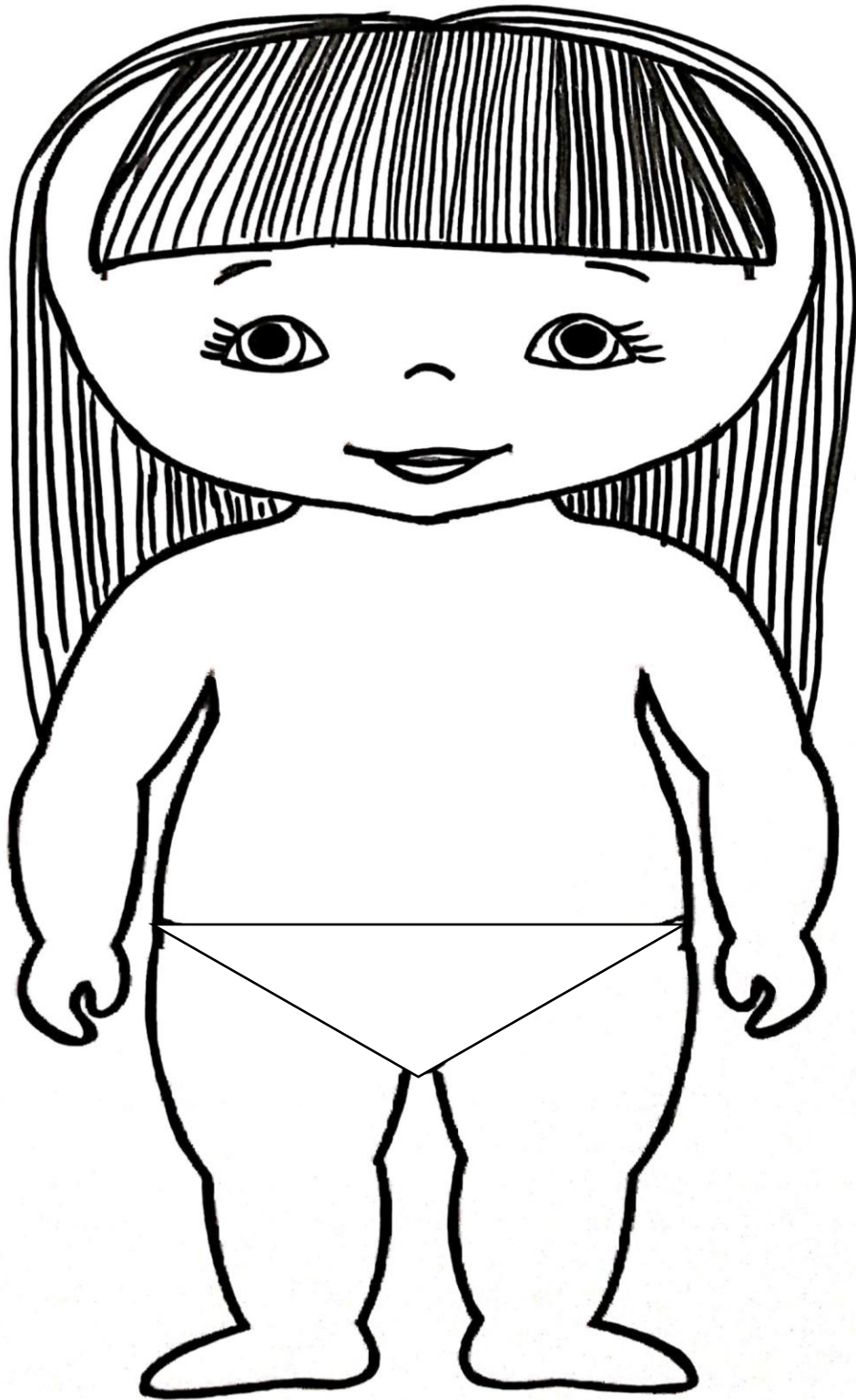

Anexo 8

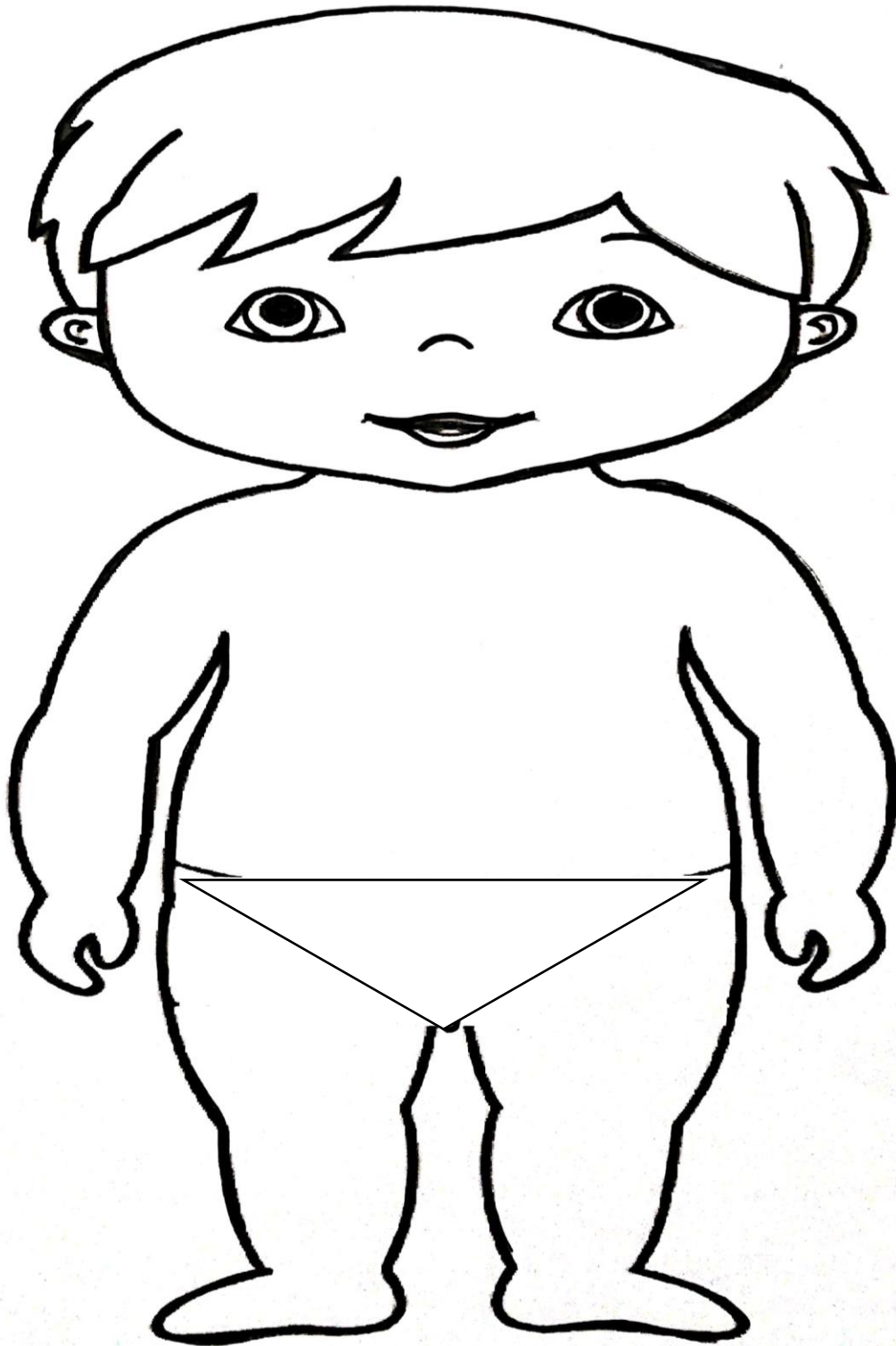

Anexo 9

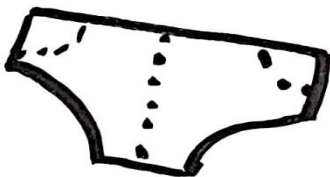
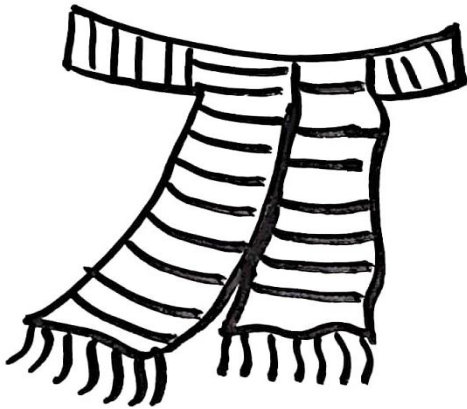
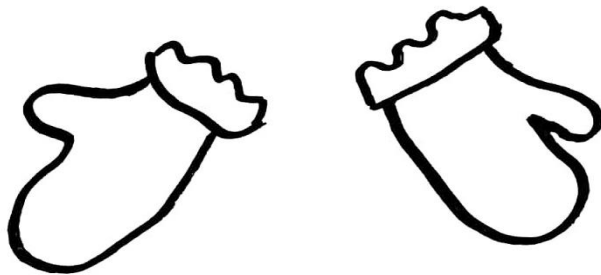
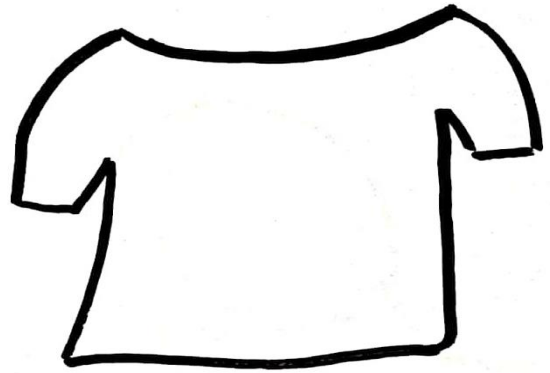
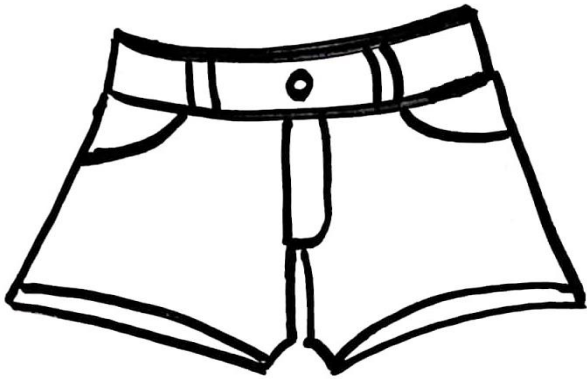

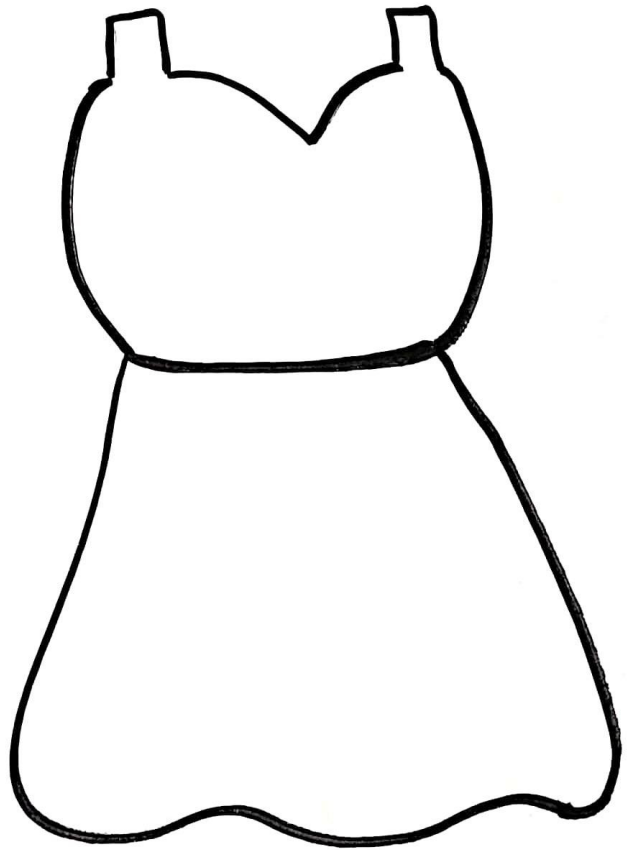
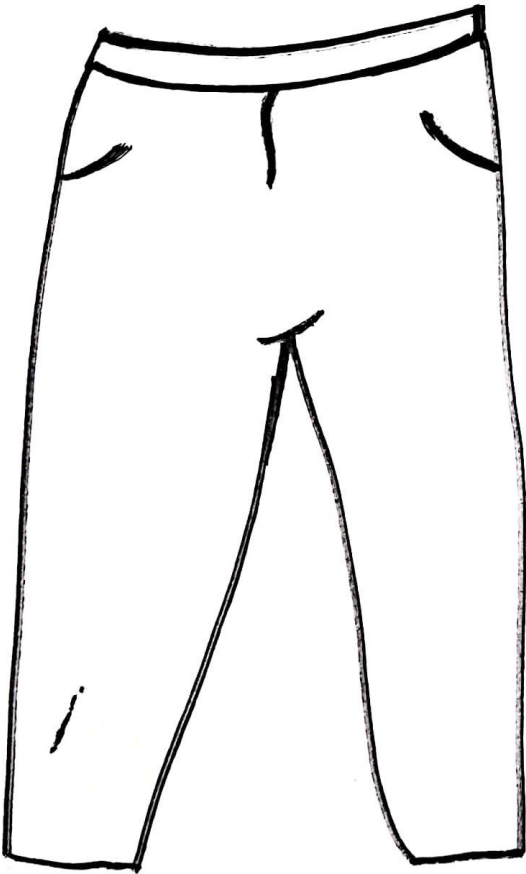
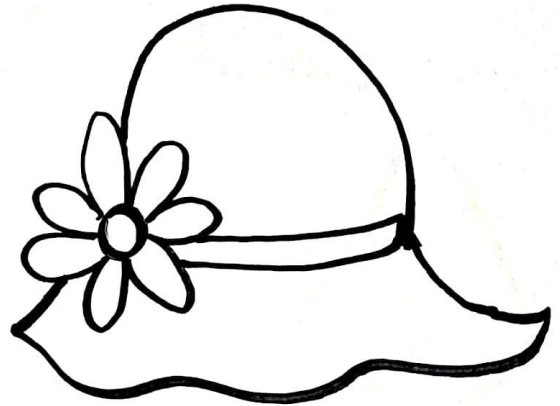
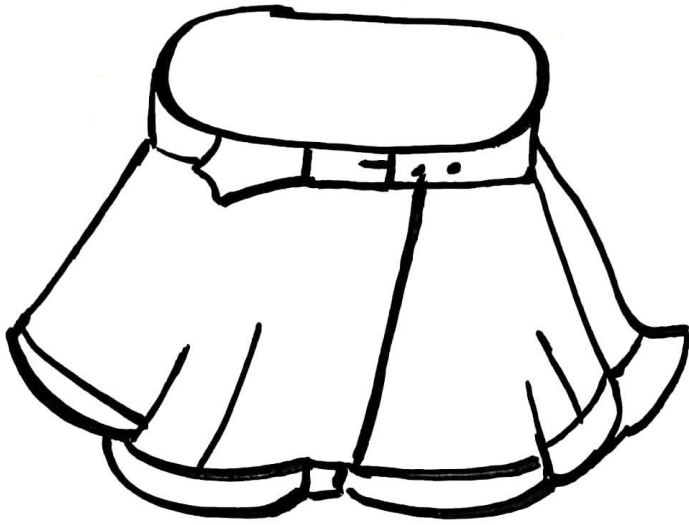

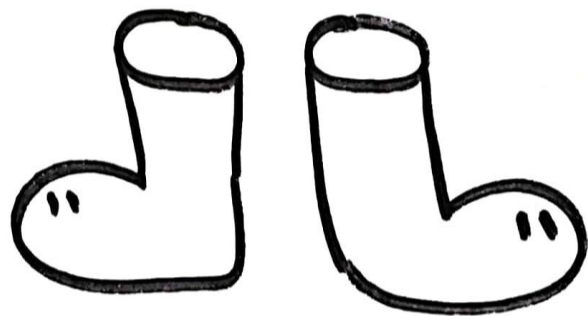
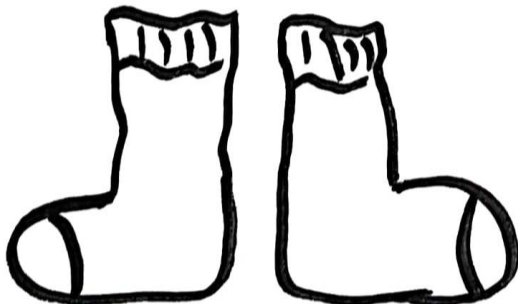
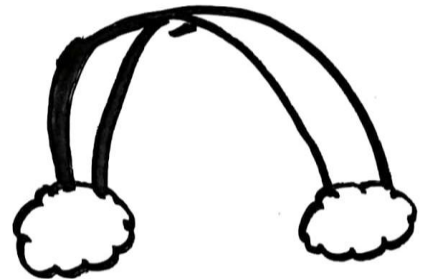
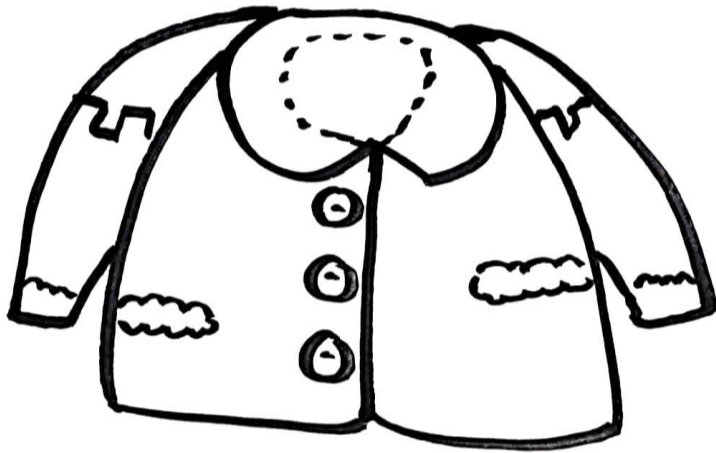
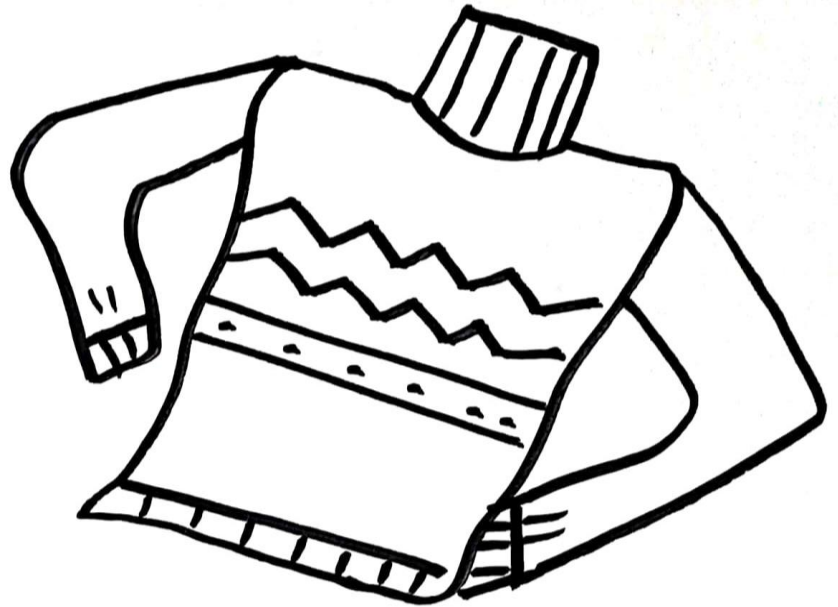
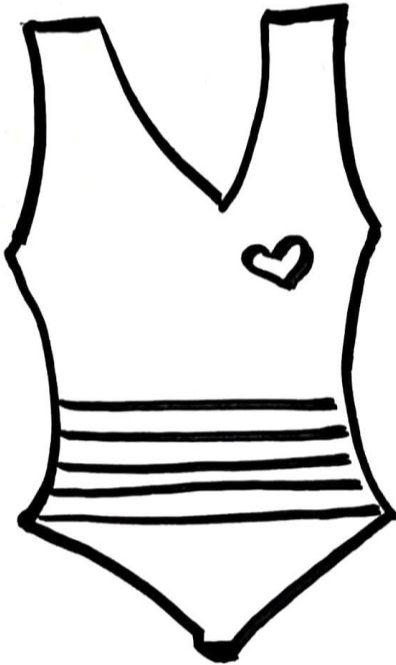

Anexo 10

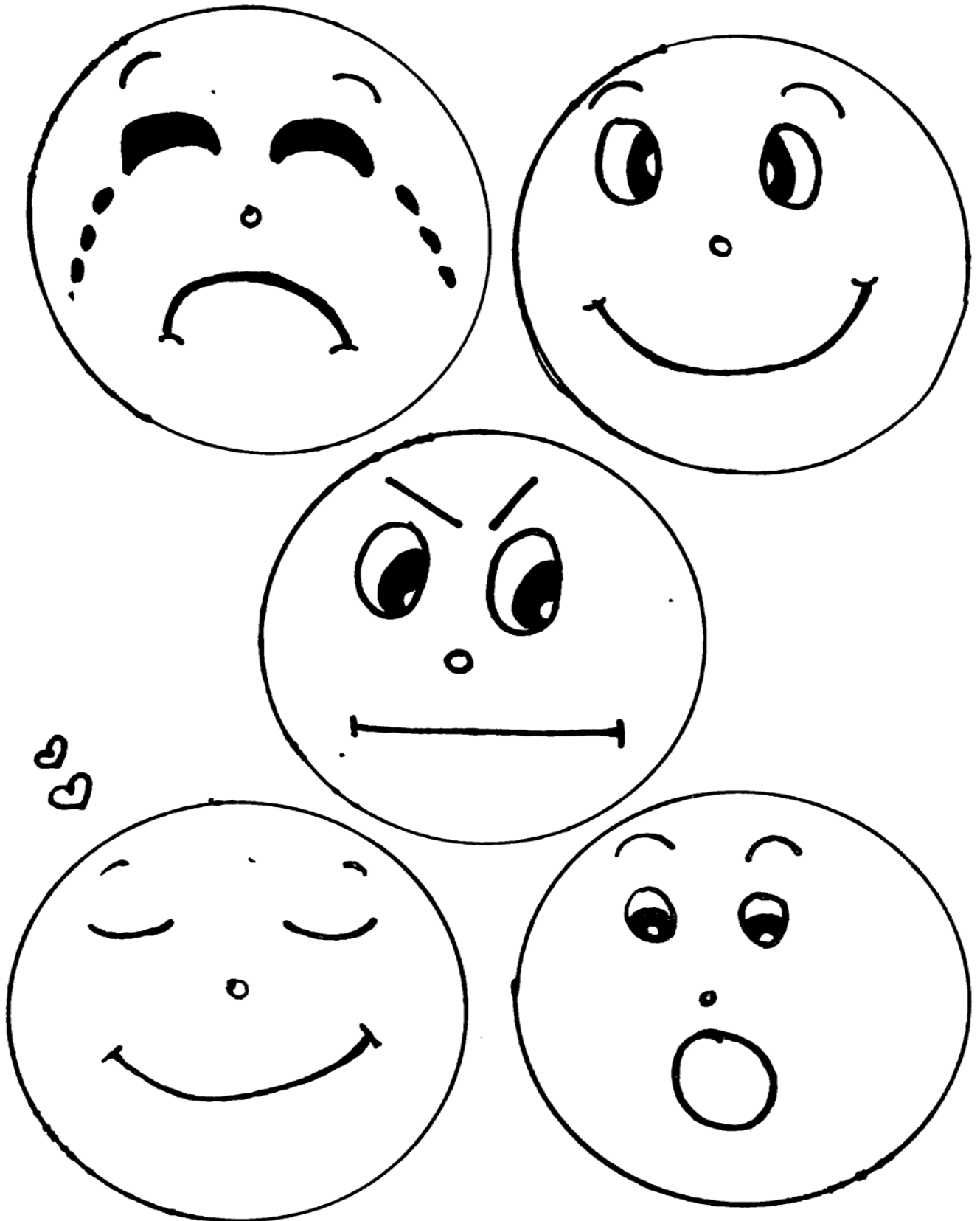

Anexo 11

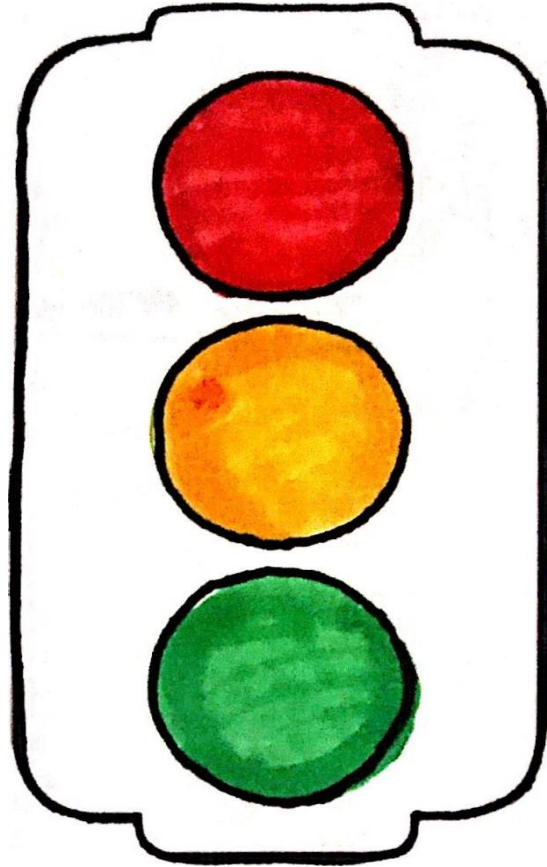

Anexo 12

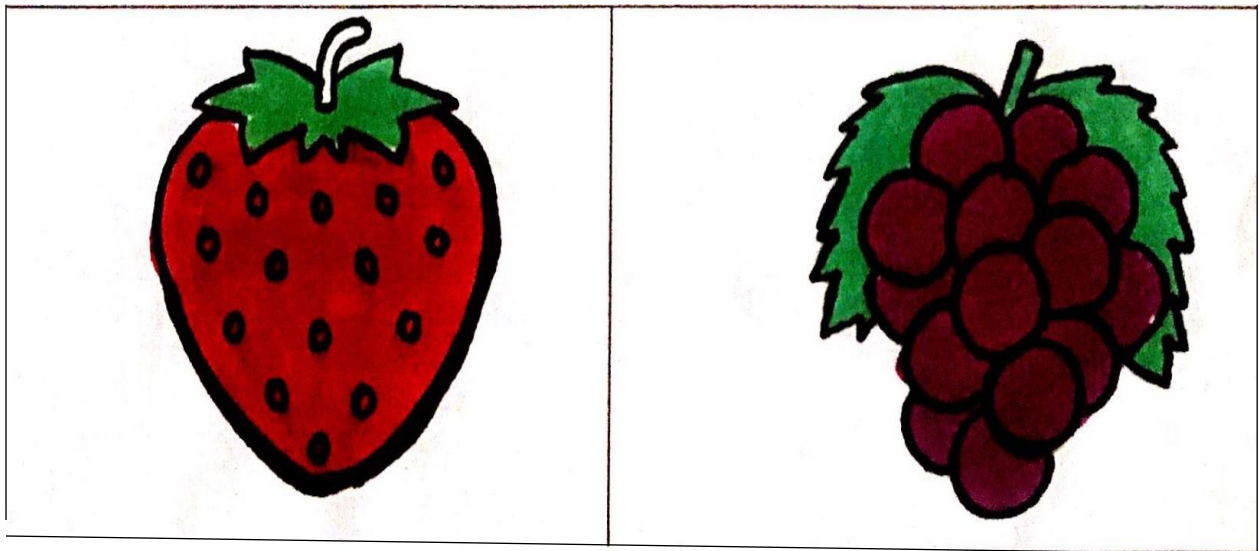

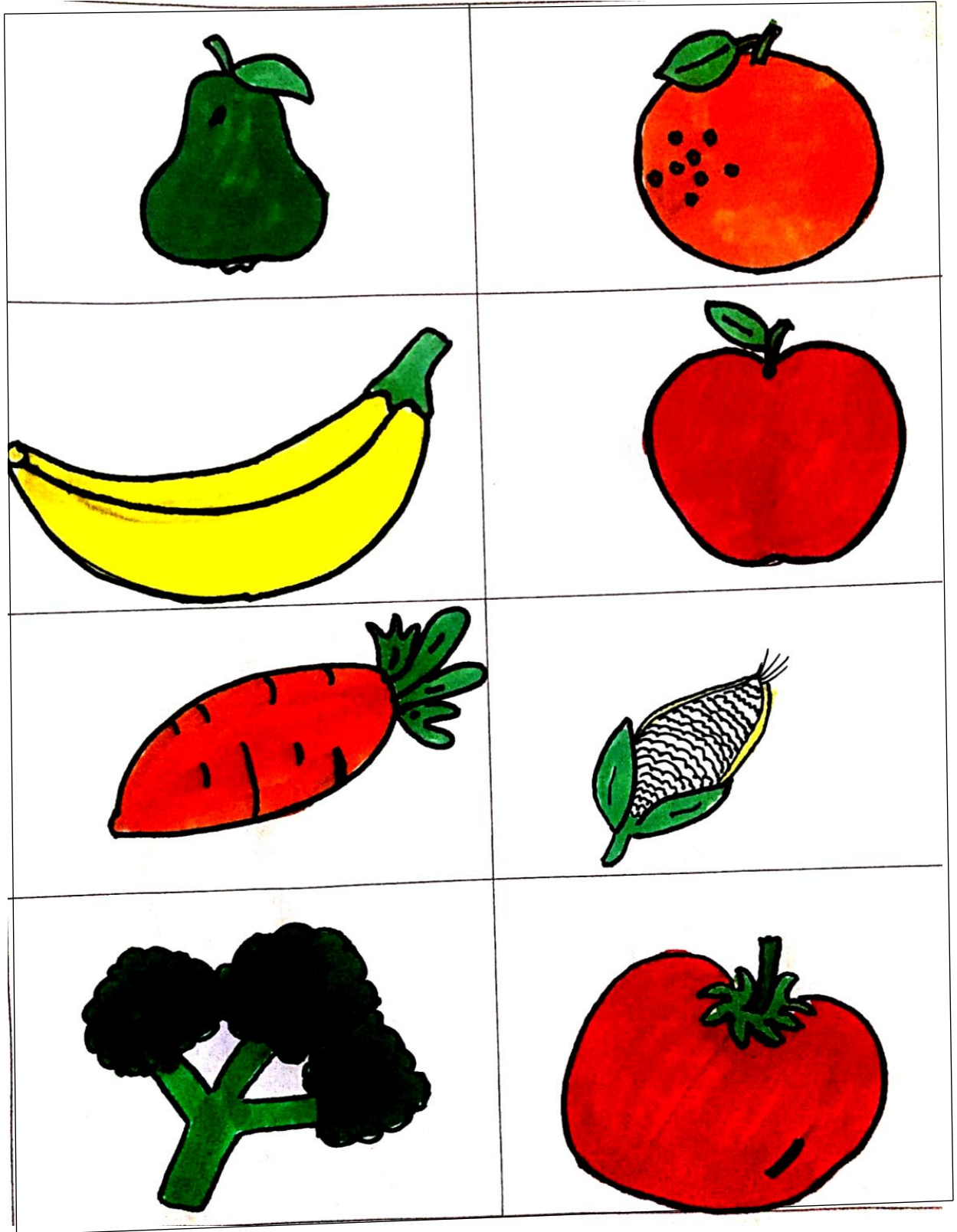

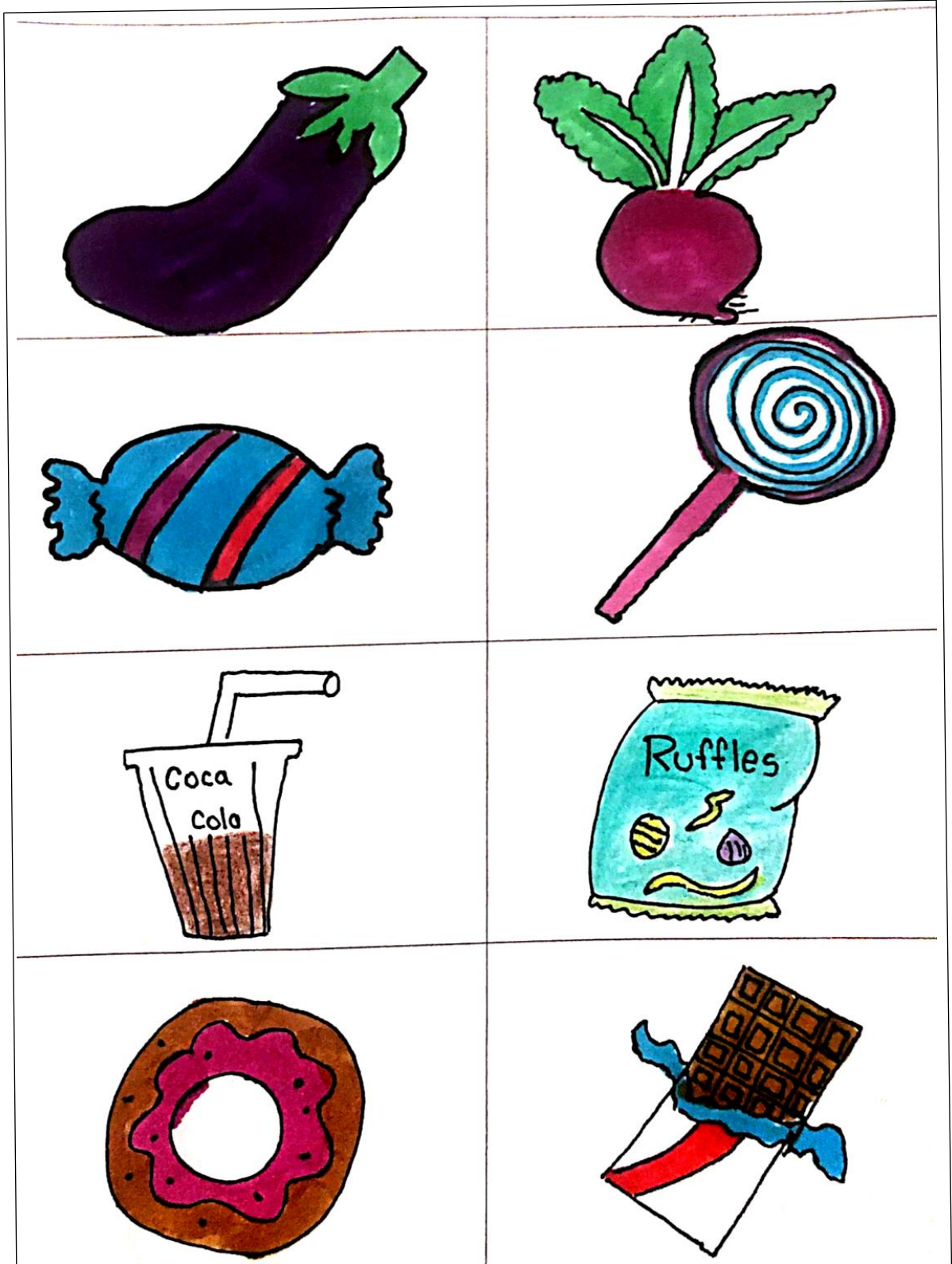

Anexo 13

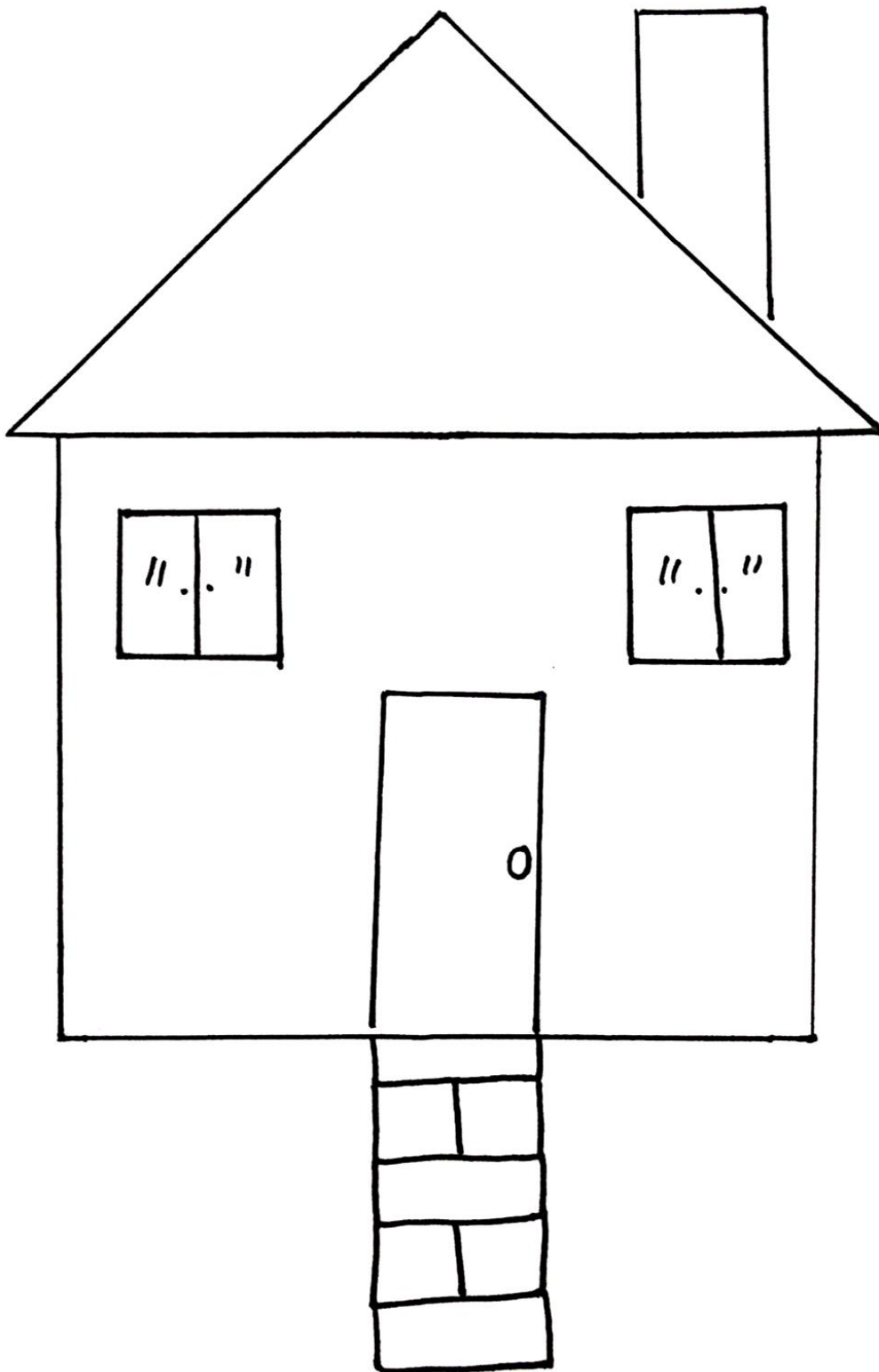

Anexo 14

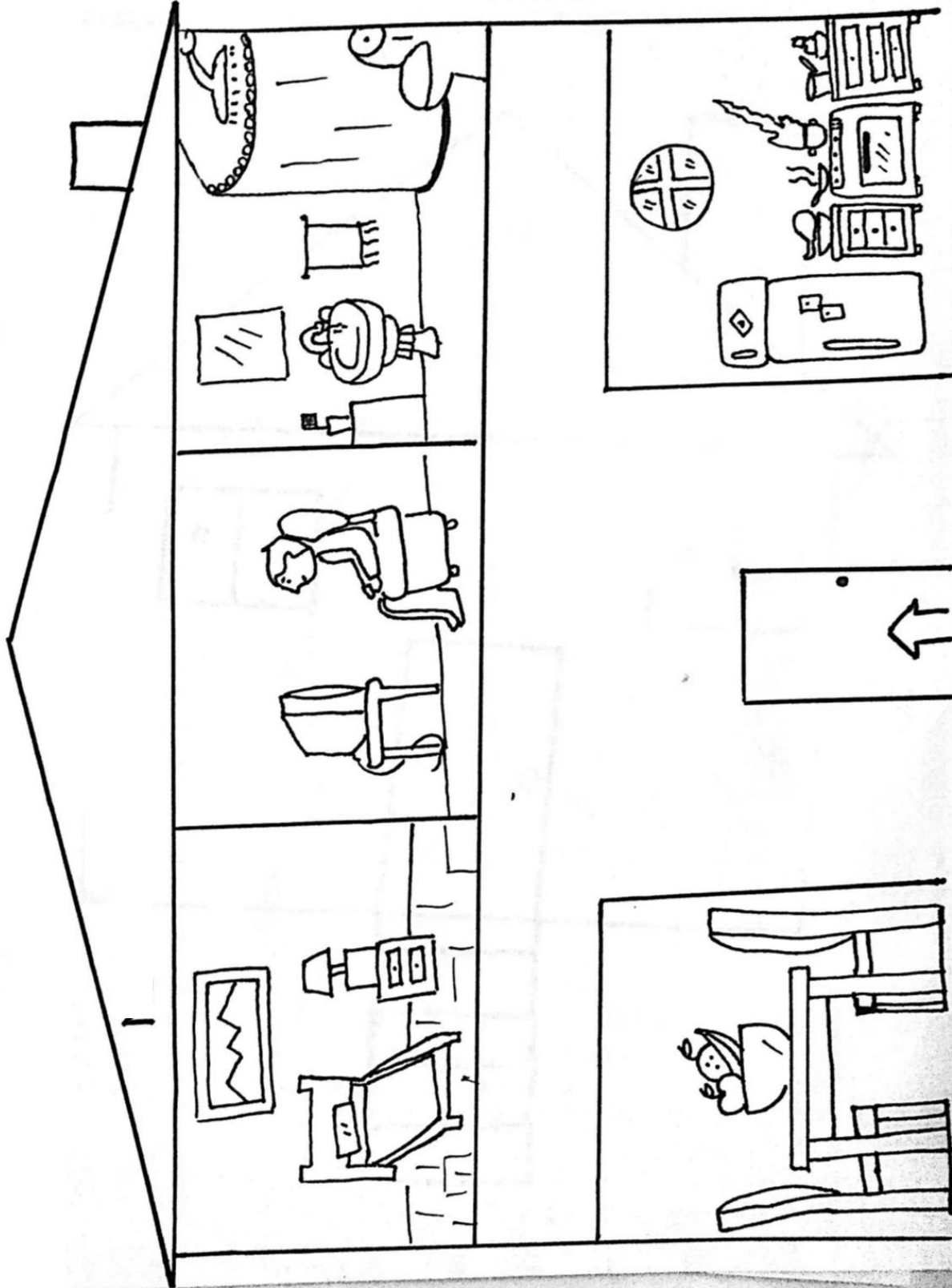

Anexo 15



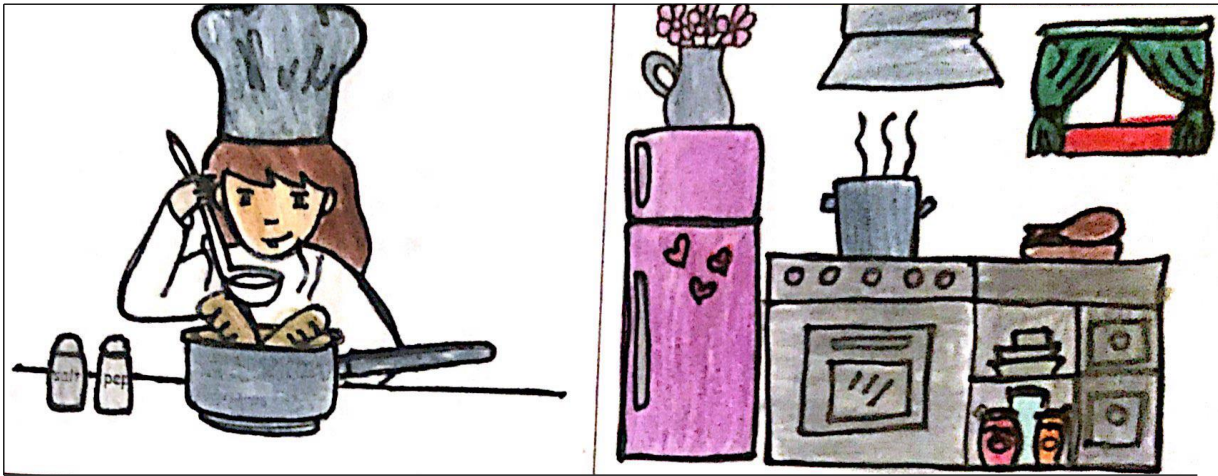

Anexo 16

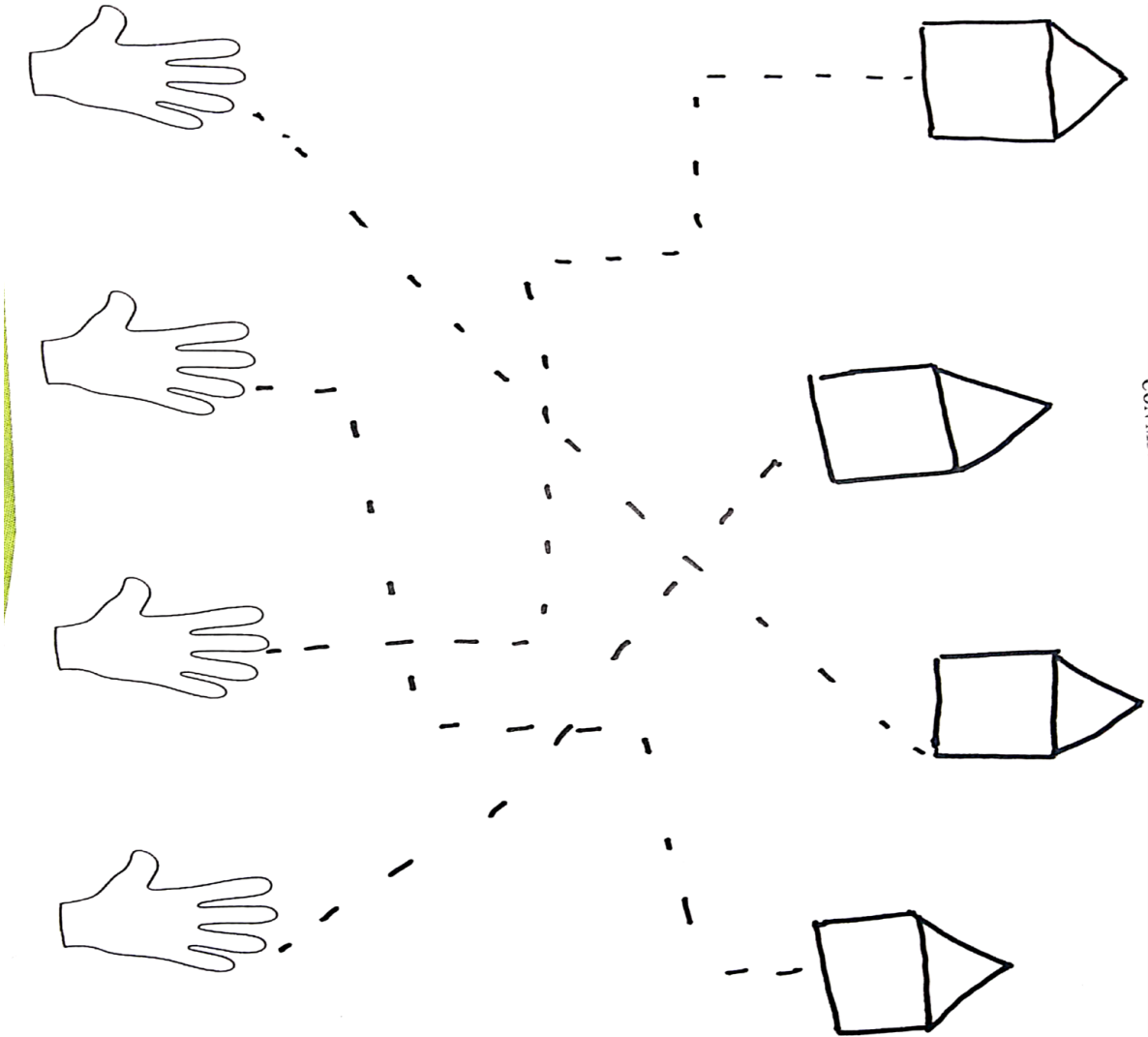

Anexo 17

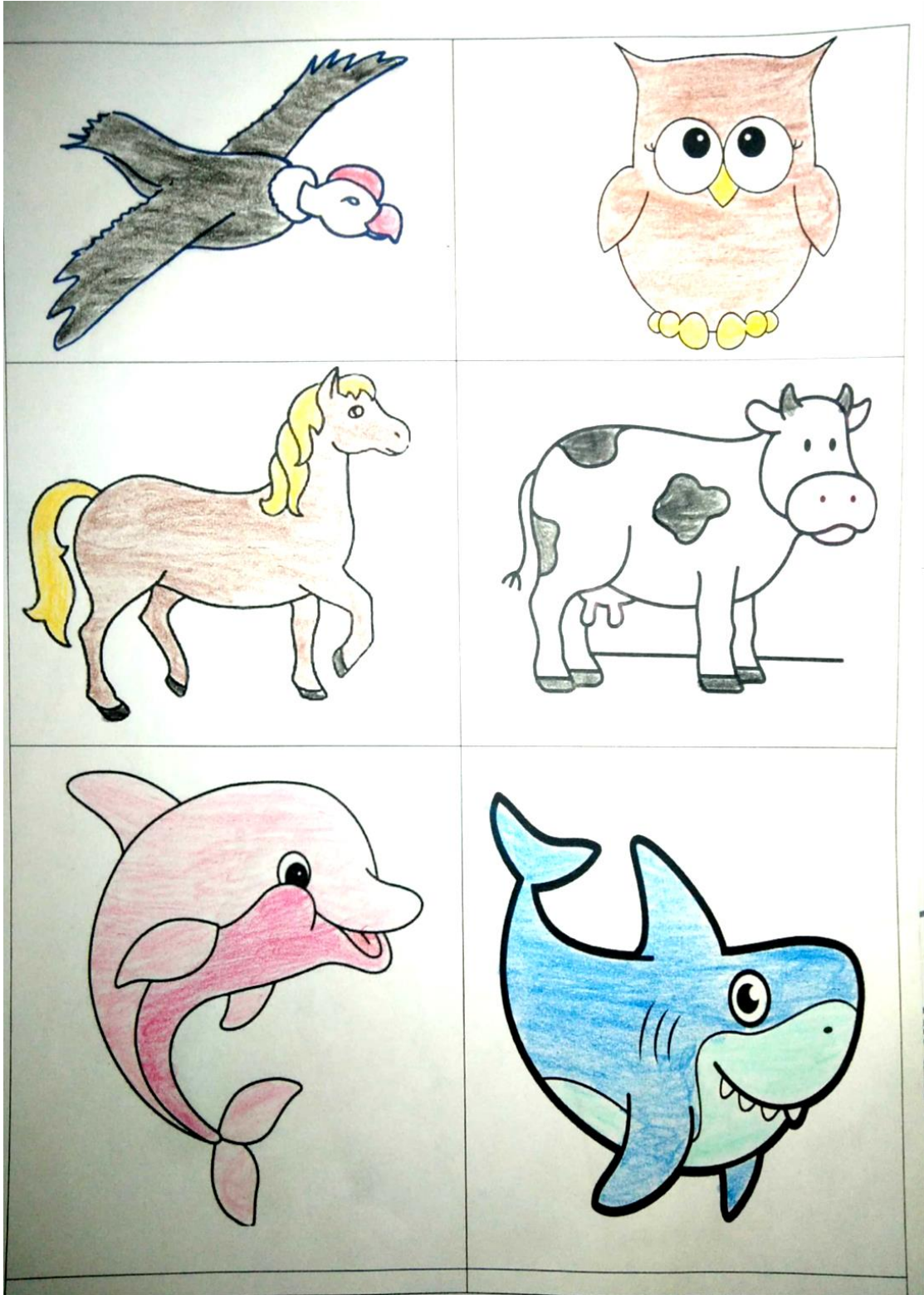

Anexo 18

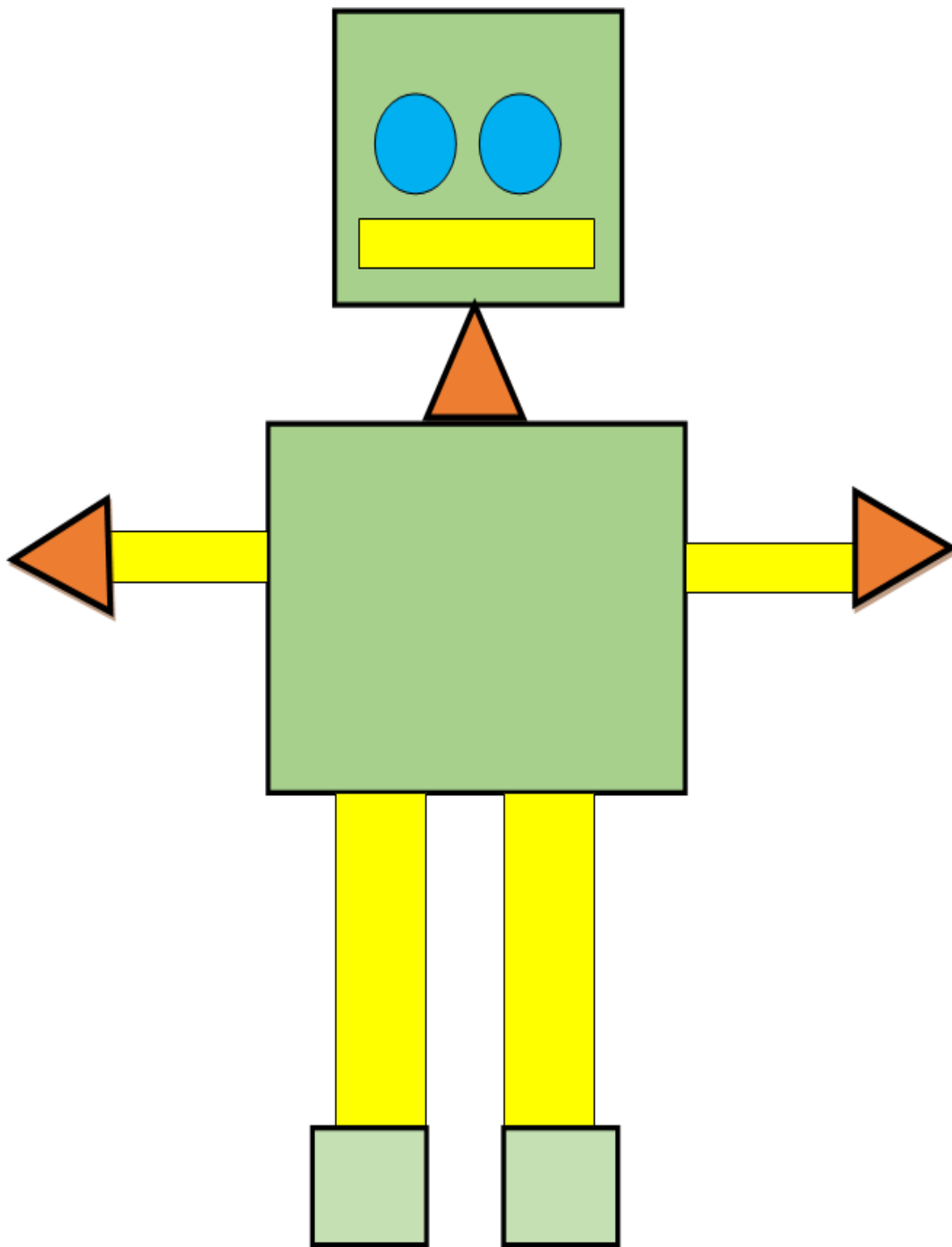

Anexo 19

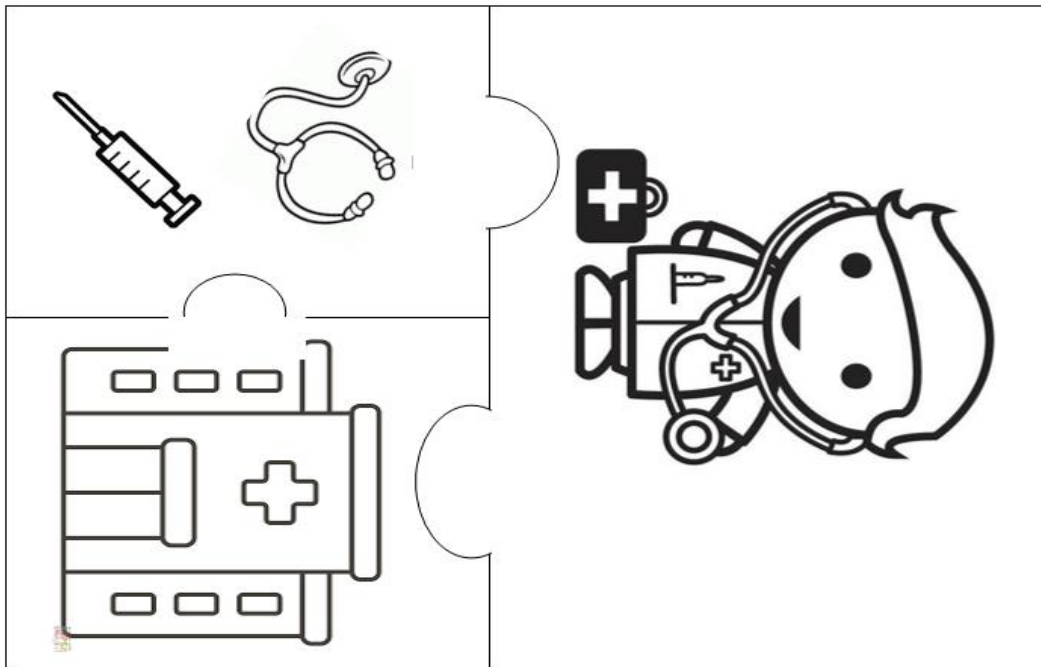
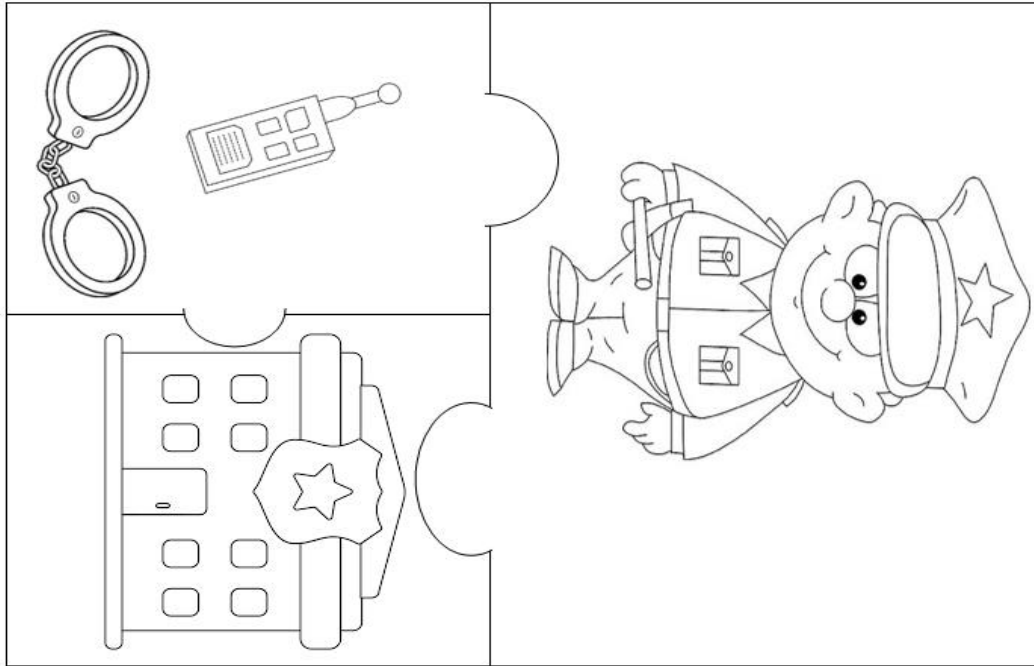

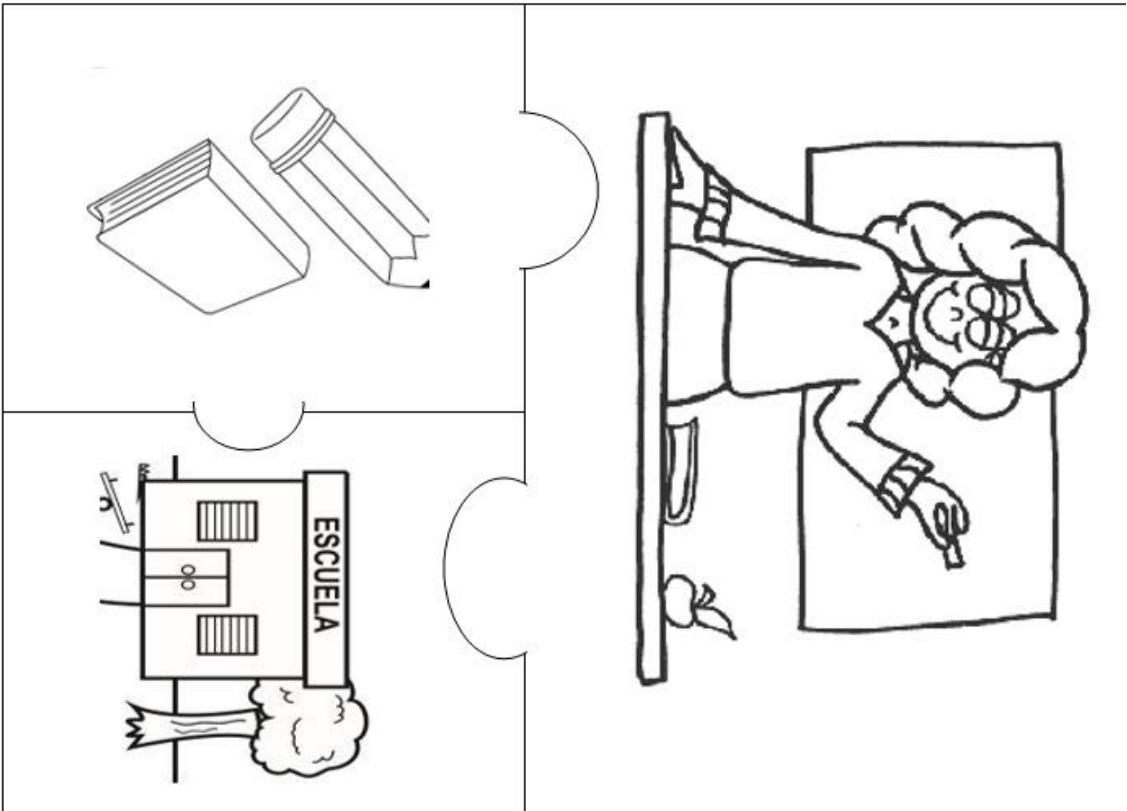
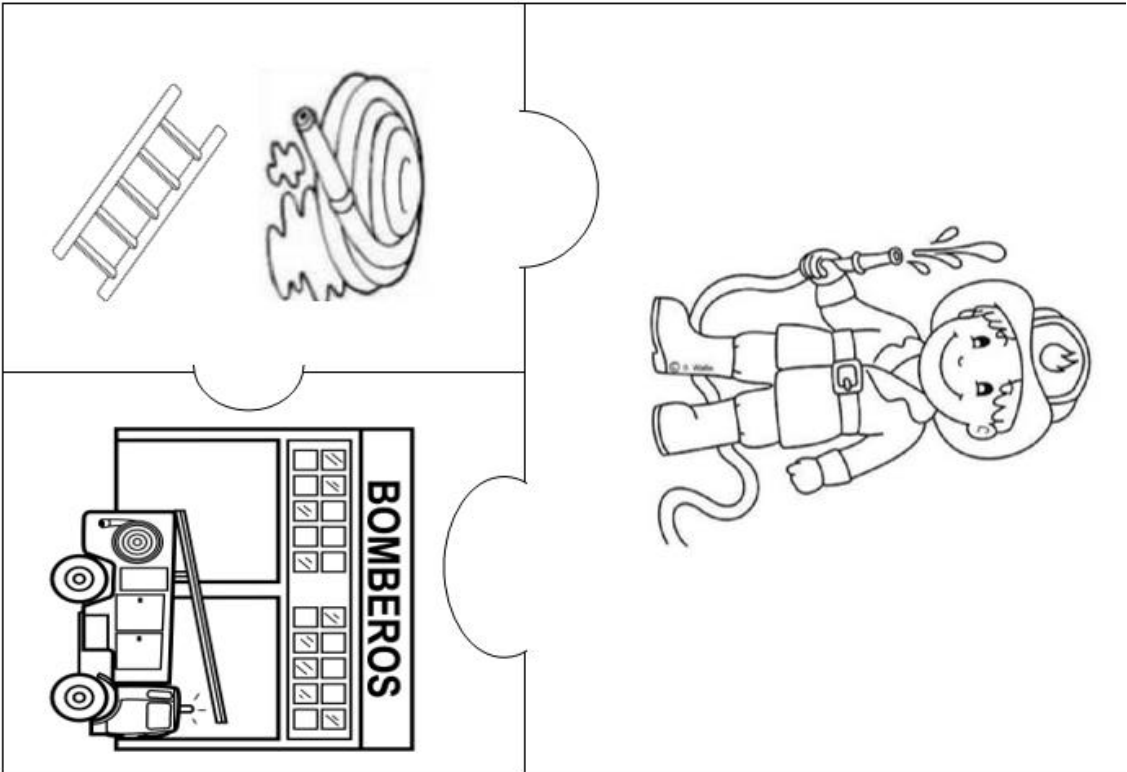

Anexo 20

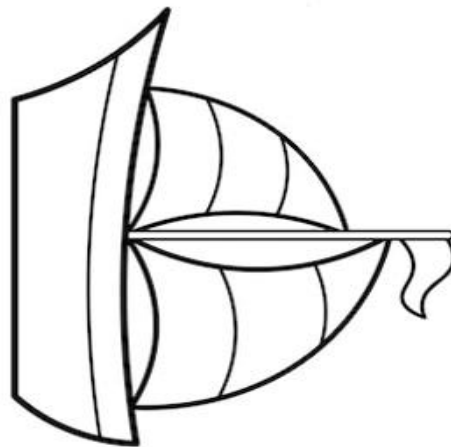
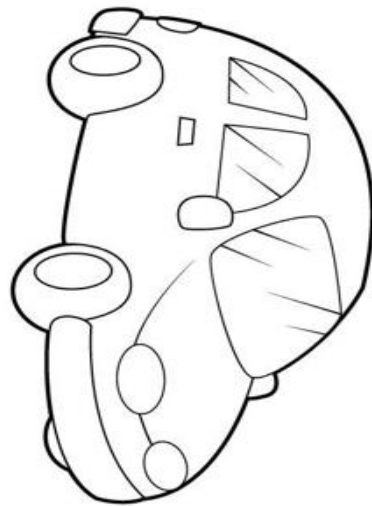
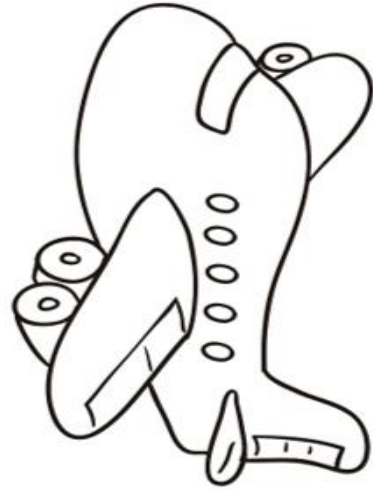

Anexo 21

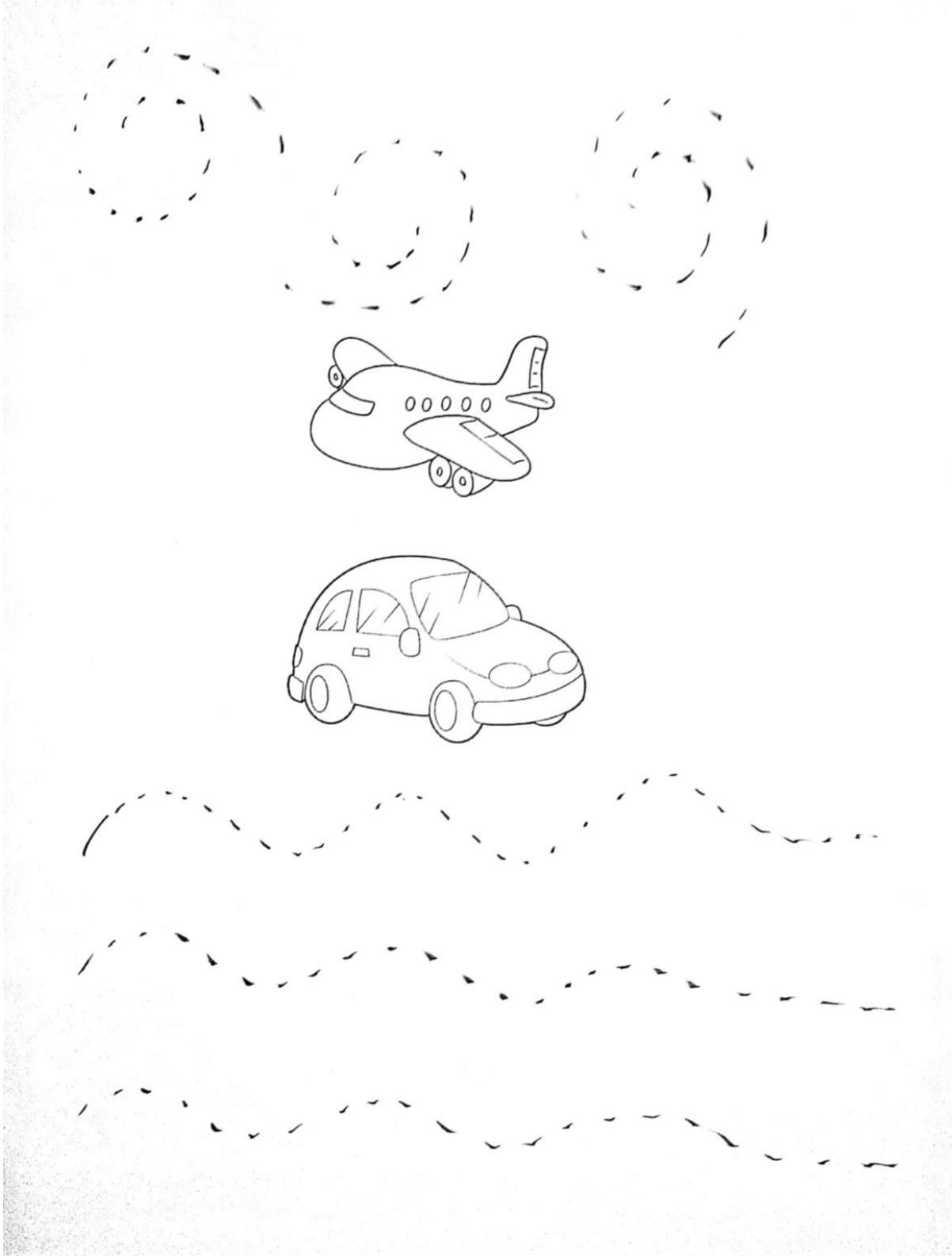

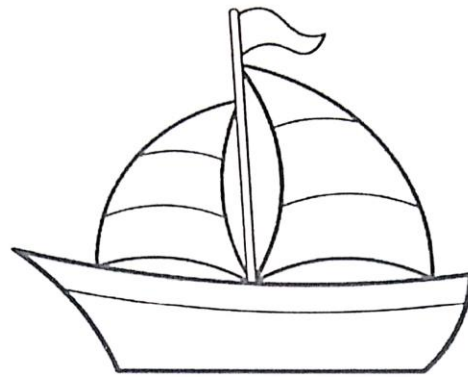

Anexo 22



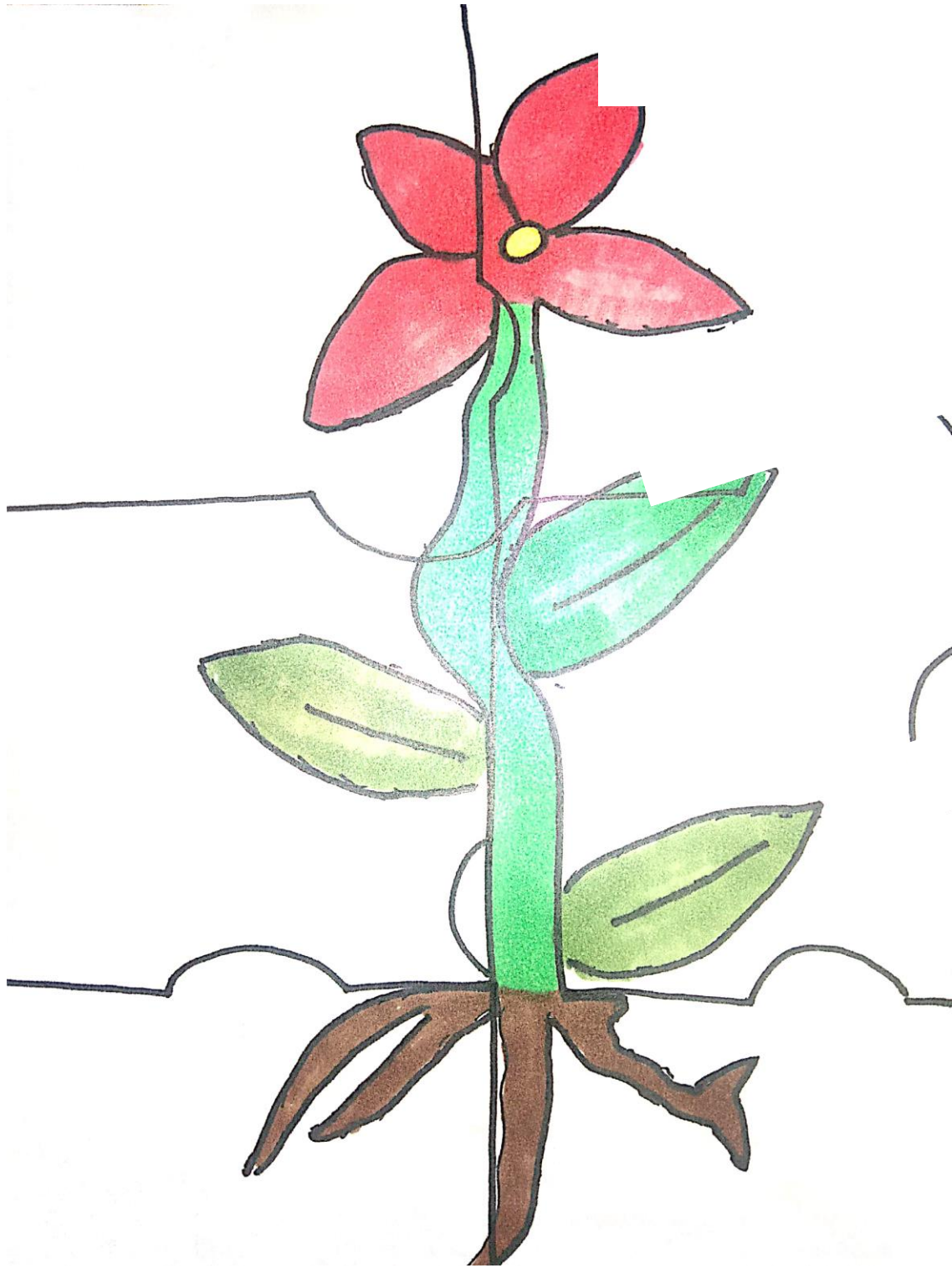

Anexo 24

